

Panasonic

Company Profile

パナソニックハウジングソリューションズ株式会社

[ミッション]

くらしの空間から、 持続性のある豊かな社会をつくっていく。

「くらし」に向き合い、人々の営みを支える「くらしの空間」を提供し続け、
持続性のある豊かな社会づくりに貢献していくことが私たちの使命です。

[ビジョン]

住生活に関わる確かな技術で、 領域を広げ、ともにまだない日常を生み出す。

これまで築き上げた「確かな技術」で、既存事業の枠にとどまることなく、
事業や市場の領域を広げ、ビジネスパートナーさまやお客さまとともに、
まだない日常を生みだし続ける将来像を目指します。

[事業スローガン]

くらしの「ずっと」をつくる。

Green
Housing
Panasonic

好きなものを、ずっと使い続ける。今を楽しむだけでなく、長く楽しむ。
パナソニックハウジングソリューションズが創造するのは、未来を見据えたくらし。

だからこそ私たちは、ひとにも環境にもいいくらしを支えるものづくりで
高品質な住宅設備を追求してきました。

あきのこないデザインの上質さ、手放せない便利さ。
常にお客さまの声に耳を傾け、安心いただける親しみやすさ。
そして長く使うことや省エネによる環境へのやさしさ。

これからも、人々のくらしに寄り添い、くらしを愛おしむテクノロジーの最先端へ。
もっと愛情があふれ、もっと愛着が生まれる、まだない日常の創造へ。

パナソニックハウジングソリューションズ株式会社は、
未来にわたって「人々の幸せな時間(くらし)」をつくり続け、
そのために持続可能な地球環境の実現にも注力したいと考えています。

これらを実現できるのは、当社がパナソニックグループの製品・サービスも含め、
くらしに関わるほぼすべてをワンストップで提供できる会社だからです。

住まいはもちろん、公共施設や商業施設、さらには世界中へ。
ビジネスパートナーさまとの共創により、
持続性のある豊かな社会の実現に貢献していきます。

これまで培った技術力を、くらしも地球環境も支える力に。
私たち、パナソニックハウジングソリューションズ株式会社にご期待ください。



パナソニックハウジングソリューションズ株式会社

代表取締役 社長執行役員

山田 昌司



戦略骨子

(3つのチャレンジ)



社会課題・変化に対応し、持続的な成長を目指します

資源の枯渇やエネルギー問題、人口減少、人手不足といった社会課題や、働き方・暮らし方・価値観の多様化といった変化にお応えするために。私たちはこれまで培ってきた技術展開やビジネスパートナーさまと構築した関係性を軸に、3つのチャレンジでお役立ち領域を広げます。

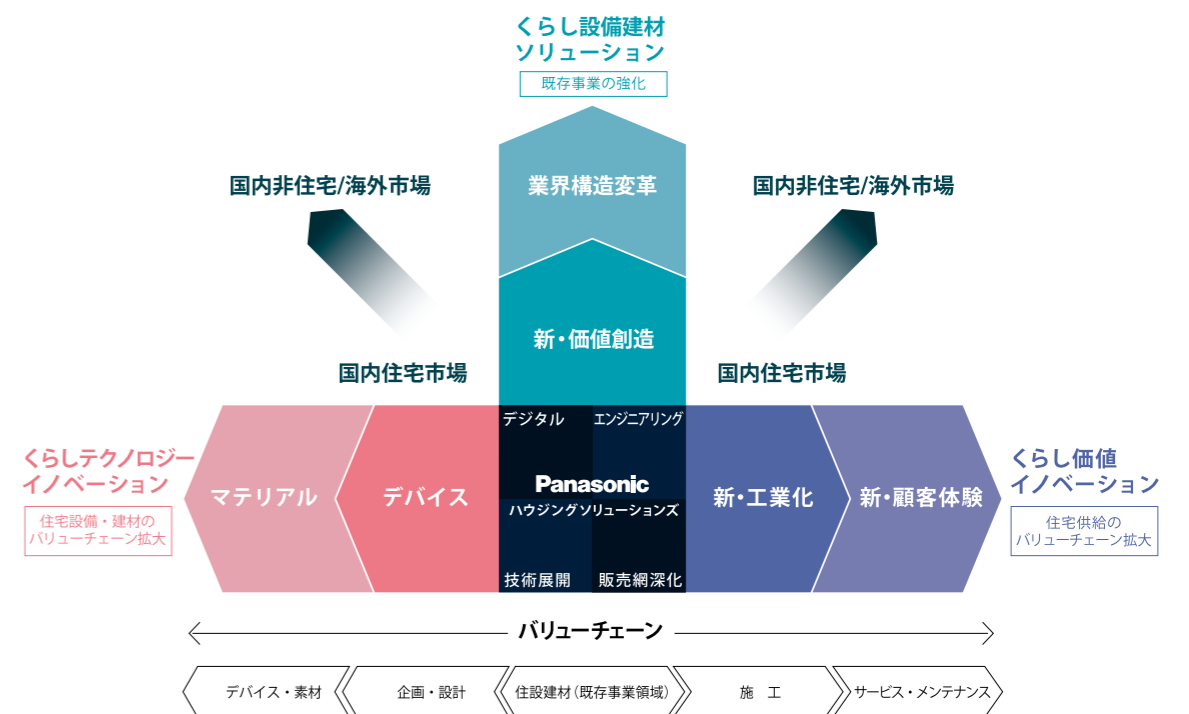

[3つのチャレンジ]

暮らし設備建材ソリューション

主力商品である住宅設備・建材を進化させるチャレンジです。独自の技術や、高品質なものづくりにより、これまでにない新たな機能や価値を追求します。さらに、住宅設備・建材を業界として安定的に供給するための水平分業なども積極的に推進します。

暮らし価値イノベーション

住宅業界そのものを変革するチャレンジです。人手不足に対応し、「新・工業化」により省人化、短工期化を実現します。さらに、デジタル技術を活用したIoT設備などにより、便利なくらしを実現する「新・顧客体験」を提供していきます。

暮らしテクノロジーイノベーション

環境問題などの社会課題を解決するチャレンジです。「真空パネル製造技術」や「水制御技術」などのこれまで培ってきた技術や、よりサステナブルな木質基材、より強靱で汚れを防ぐ樹脂材料といった素材など、様々な「デバイス」と「マテリアル」を提供します。

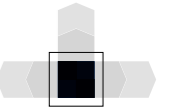

1958



1966

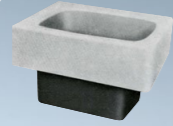

1971

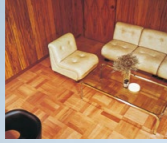

1989



1995



1981



2009



2013

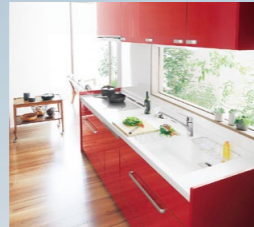

2019



技術展開



これまで培った技術を強みに、暮らしに寄り添い続けます

当社は長きにわたり、暮らしの向上と社会の発展に貢献することを目指して、ものづくりを続けてきました。住宅設備・建材事業は、1958年に雨といの販売からスタートし、樹脂成型や金属加工をはじめとする技術の開発と応用で、多様な商品を展開してきました。これからも独自技術を強みに、様々な暮らし空間へお役立ちを広げていきます。



水廻り：樹脂材料・成形技術（有機ガラス系素材）

はっ水・はっ油成分を配合した素材で水アカなどの汚れに強く、キッチンのカウンターやバスの浴槽、トイレなどに使われています。水族館の窓などにも活用されるほど丈夫な点も特長です。



建材：木質エイジング技術

特殊な水熱処理で木目を際立たせ、表現できる色領域を広げ、さらに照りも引き出すことができます。この技術により、床材から階段、玄関框まで統一感のある空間の演出を実現しました。

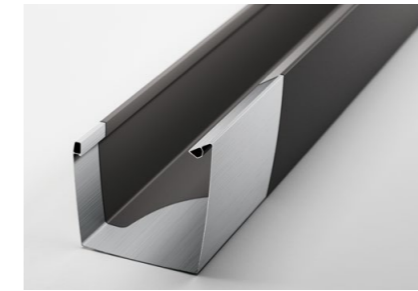

外まわり：複合成形技術

硬質塩化ビニル樹脂の中にスチール芯を入れて一体化することで、プラスチックの特長である「腐食しないこと」や「優れた耐久性」、さらにスチールの「強度」を併せ持った高品質な雨といを実現しました。

全国25カ所の製造拠点で、高品質なものづくりを追求します

水廻り（8拠点）…………… 真岡・足利・水戸・石岡・幸田・門真・四日市・北九州
建 材（5拠点）…………… 真岡・群馬・幸田・兵庫・香川
外まわり（2拠点）…………… 米原・栗東
エレベーター（2拠点）… 成田・門真
外装・屋根（8拠点）…… 足利・鹿島・小田原・岐阜
ケイミュー株式会社 …… 滋賀・伊賀・堺・北九州



1967



1982

Refine[®]

1974



2004



1998



1984

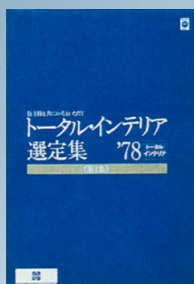

2020

ENJOY YOUR ROOM

#おうち愛

2008

Panasonic
リフォームキャンペーン

お客さまとともに



ビジネスパートナーさまとの共創を深め、豊かなくらしを広げていきます

当社の理念に共感するビジネスパートナーさまとの歴史あるネットワークを生かして、これからも変わらず全国各地で住まいづくりをサポートします。また、各地のショールームでの体験・相談サービスを通じて、より多くのお客さまに豊かなくらしをご提案していきます。



営業所

お得意さまを通じて、時代に合わせた製品をご提案します。取り扱い製品は水廻り、建材のほか、電気設備やエネルギー商材など多岐に渡ります。得意先さまとは常に連携し、信頼関係を構築しながら、快適なくらしや住まいづくりの夢を実現します。



Panasonic リフォーム Club

地域密着型のネットワークと40年の実績を生かして、住まいのリフォームをサポートし、新しいくらしの実現をお手伝いします。



Panasonic Builders Group

地域の住宅会社・工務店さまとパートナーシップを結び、耐震住宅工法「テクノストラクチャー」の高品質な住まいを日本全国にご提供します。



パナソニックの住まいパートナーズ

地域に根ざした住宅関連会社のネットワークで安心して快適なくらしを提案しています。



ショールーム

全国60カ所のショールームでくらしをご提案します。オンラインでの「WEB相談」にも対応しています。



くらし設備建材 ソリューション

水廻り

家族で料理を楽しむための工夫を凝らしたシステムキッチンや、お手入れ性と快適性を両立するくつろぎのバスルーム、全自動で掃除・除菌・脱臭ができる全自動おそうじトイレなど、家事の負担を減らし、快適な暮らしをご提案する水廻り商材を提供しています。



キッチン Lクラス



全自動おそうじトイレ アラウーノ



バスルーム Lクラス



ドレッシング ラシス Lクラス

建材

豊富な色柄やデザインを取り揃えたインテリア建材や、リモートワークスペース・間仕切りなど、収納だけではなく豊富なプランを持つシステムファニチャー、抗ウイルス・抗菌・アレル物質抑制の性能を持つフローリング・木質床材など、おうち時間を快適にする建材商材を提供しています。



インテリア建材 ベリティスシリーズ

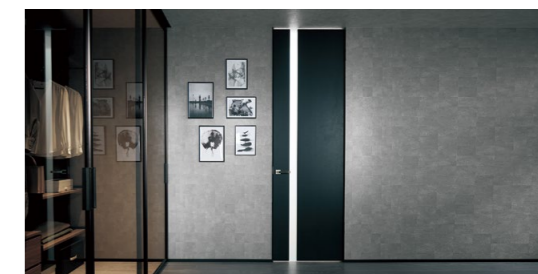

内装ドア



システムファニチャー キュビオス



木質床材



外まわり

荷物の再配達削減や非対面・非接触の受け取りをサポートする宅配ボックスや小包ポスト、使いやすさや防犯性に配慮したサインポスト、長年の歴史と高い信頼性を誇る雨といなど、利便性とデザイン性を徹底的に追求した外まわり商材を提供しています。

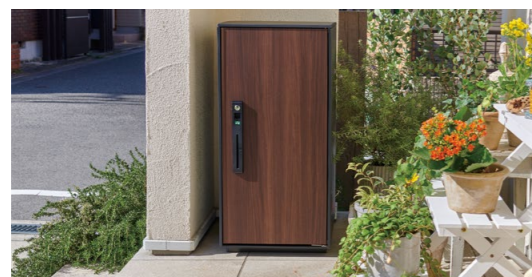

宅配ボックス コンボ



雨とい



サインポスト フェイサス



小包ポスト パケモ

パナソニックグループ商材

清潔で快適な空気環境を支えるエアコン、効率よくお湯をつくり災害時にも強いエコキュート、発電量も保証もトップクラスを誇る太陽光発電システムなど、省エネ関連商材を中心に提供しています。



エアコン



エコキュート



太陽光発電システム



換気システム



インターホン・テレビドアホン



AiSEG 2 (HOME IoT)



「暮らし」に関わる商材をトータルで提供します

水廻り・建材・外まわりなどのハウジング商材やエアコン・エコキュート・太陽光発電システムなどのパナソニックグループ商材をトータルでお届けし、お役立ちを広げていきます。

パナソニック
ハウジング
ソリューションズ商材

パナソニック
グループ商材

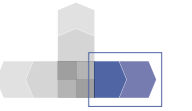

連結会社とともに、社会が求める価値を提供します

建築現場の人手不足に対し、省人化や短工期化が図れるテクノストラクチャー工法や設計から保守・メンテナンスまでを提供するエレベーター、増加する単身世帯に豊かなくらしを空間でお届けするワンルーム賃貸向け提案「Solo Studio」など、幅広い製品とエンジニアリング力でくらしの価値を高めていきます。

くらし価値 イノベーション



テクノストラクチャー工法

提供：パナソニック アーキスケルトンデザイン 株式会社

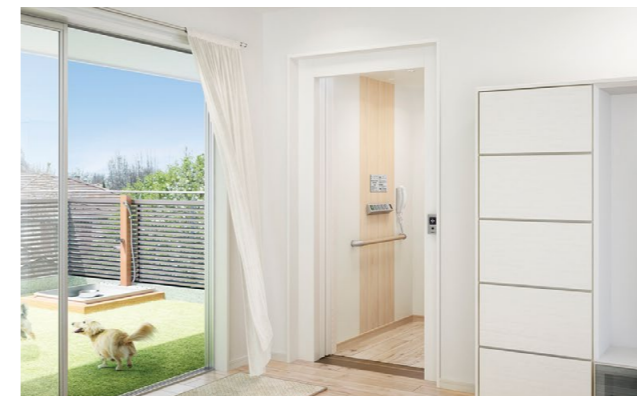

エレベーター

提供：パナソニック エレベーター株式会社



ワンルーム賃貸向け コンセプト提案商品「Solo Studio」

提供：パナソニックAWエンジニアリング 株式会社

新築MS納入事例



くらしテクノロジー
イノベーション



独自技術で環境問題に対応します

当社ならではの幅広い事業で培った技術を生かし、環境にやさしいマテリアルやデバイスの開発を加速させます。住まいの省エネ化に欠かせない真空断熱ガラスや水資源を守る改質節水技術、さらに次世代の環境配慮素材などを国内外の様々な市場に展開し、環境保全へのお役立ちを広げていきます。

真空断熱ガラス「Glavenir」

プラズマディスプレイで長年培った真空パネル製造技術を応用した薄型高性能断熱ガラスです。トリプルガラスの約1/5となる約6mmの薄さで同等以上の断熱性能を実現しました。断熱窓のニーズが高い欧州市場から展開をはじめ、2021年には国内用樹脂サッシに導入されました。さらなる普及で住まいの省エネに貢献します。

厚さ約6mm
*強化ガラス仕様は約8mm

真空層 (0.1mm)

Low-Eガラス

真空封着材

ピラー材

フロート板ガラス

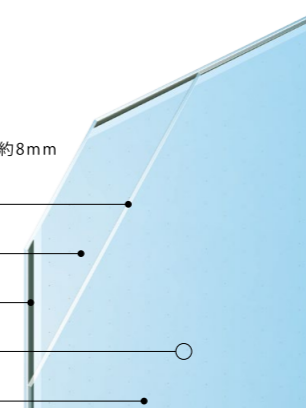

グラベニール
Glavenir
Vacuum Insulated Glass

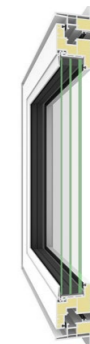

真空断熱ガラス樹脂サッシ
「シャノンウインドSPG」に導入
提供：株式会社エクセルシャノン

アブラヤシ廃材を活用した再生木質ボード化技術

業界で初めて*アブラヤシの廃材を活用した再生木質ボード化技術を開発しました。

アブラヤシは食用油や洗剤の原料となるパーム油の採取に欠かせませんが、放置された廃材からメタンガスが発生するなど環境問題も引き起こしています。

国内の家具や建材市場への普及を目指し、温室効果ガス削減や森林保全に貢献していきます。 *2021年11月 当社調べ



放置されたアブラヤシ廃材



中間材

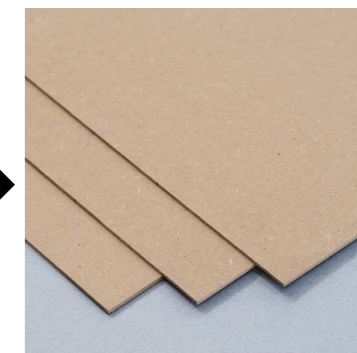

再生木質ボード

非住宅事業展開

海外事業展開

非住宅向け商材を拡充し、お役立ちを拡大

住まいや暮らしの豊かさに貢献してきた技術を生かす非住宅向け商材で、福祉・医療施設や教育施設、事務所、商業施設など、様々な用途の建築物にお役立ちを広げます。ユニバーサルデザインを追求した非住宅向け建材や、耐震工法、小型エレベーター、トイレなどの水廻り商品、不燃軽量天井材を提供しながら、今後も商材を拡充していきます。

【非住宅向け商材】



非住宅向け建材 ベリティスパブリックシリーズ



小規模建築物用 小型エレベーター



耐震工法 テクノストラクチャー



全自動おそうじトイレ アラウーノ



小規模建築物用 小型エレベーター



不燃軽量天井材 エアライト



耐震工法 テクノストラクチャー

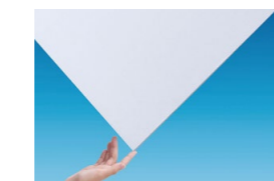

全自動おそうじトイレ アラウーノ

【主な納入先建築物】

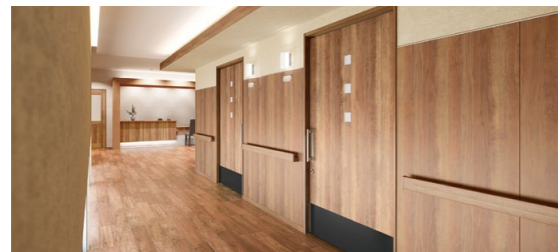

福祉・医療施設



教育施設



事務所



商業施設

日本の工業化技術で、現地の暮らし向上に貢献

ダイナミックに成長を続ける海外市場にもお役立ちを広げていきます。特に、ASEAN諸国、インド、中国、台湾地区、では、社会情勢やライフスタイルの変化で住宅への価値観が多様化し、建築の工業化も求められています。地域に密着した製品やサービスを展開し、社会課題の解決と豊かな暮らしの両立にグローバルな視点で取り組みます。

タイ



当社企画の日本品質を特長に、現地のキッチンメーカーさまとの協業で2019年8月に発売しました。今後、全自動おそうじトイレを清掃性・清潔・快適に加え、上質感を特長に展開していきます。

インド

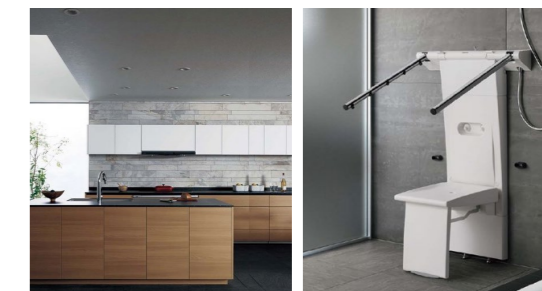

2018年からキッチンの販売をスタートしました。今後は順次、ハウジング商材を市場に投入していきます。また、販売組織の構築を目指して、すでに11店舗の現地販売店様と契約。さらに拡大していきます。

中国



トイレ・床材などの完成品に加え、電動昇降・水栓といったデバイスを販売しています。日本的な空間へのニーズの高まりにより、健康・快適・安心をコンセプトに品揃えを拡充していきます。

台湾地区



キッチン・トイレなどの水廻り製品やドア・床材などの建材を、代理店さまを通して販売しています。2021年度には、アラウーノの新製品を投入しました。

会社概要

組織名：パナソニックハウジングソリューションズ株式会社
代表者：山田昌司
事業内容：暮らしに関わる住宅設備・建材の製造・販売・エンジニアリング
所在地：大阪府門真市大字門真1048番地
ホームページ：<https://panasonic.co.jp/phs/>

売上高
(2022年度)

4,612 億円

連結従業員数
(2023年3月末時点)

9,980人

連結拠点数
(2023年3月末時点)

製造 25 拠点 ショールーム 60 拠点

主要商品ハイライト

水廻りシステム事業部



パナソニックアーキスケルトンデザイン株式会社



建築システム事業部



パナソニックエレベーター株式会社

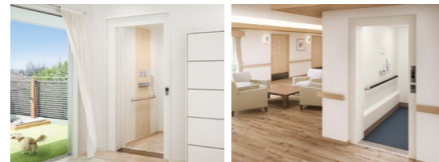

外廻りシステム事業部



パナソニックAWエンジニアリング株式会社



組織図

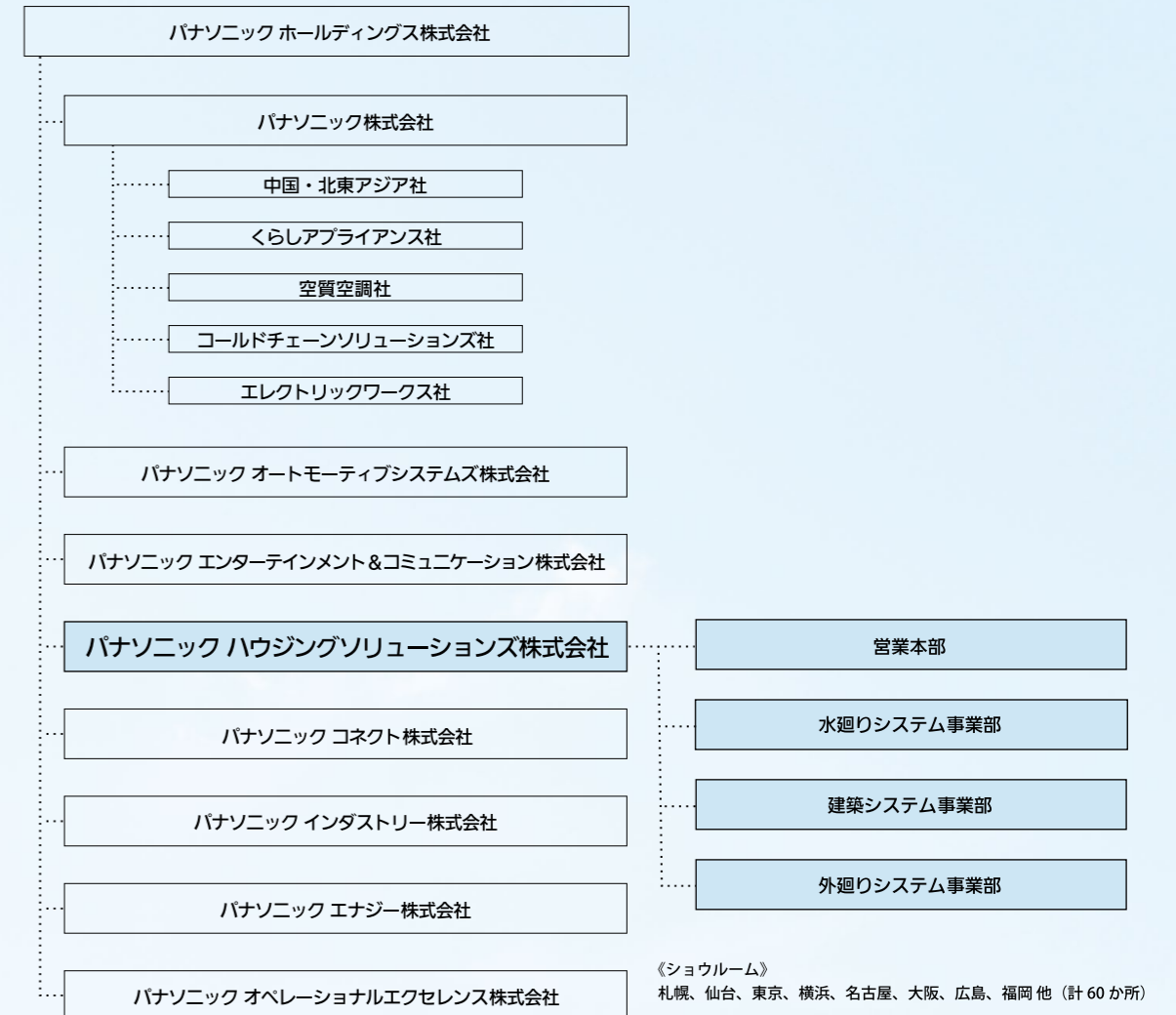

《ショールーム》
札幌、仙台、東京、横浜、名古屋、大阪、広島、福岡他（計60か所）

《主な連結会社》
パナソニックリビング株式会社
首都圏・関東社
ホームエンジニアリング社
パナソニックリビング北海道・東北株式会社
パナソニックリビング中部株式会社
パナソニックリビング近畿株式会社
パナソニックリビング中四国株式会社
パナソニックリビング九州株式会社
パナソニック住宅設備株式会社
パナソニック内装建材株式会社
パナソニックエレベーター株式会社
パナソニックアーキスケルトンデザイン株式会社
パナソニックAWエンジニアリング株式会社
株式会社エクセルシャノン
ケイミュー株式会社



