

バスルーム サービス部品 > 組みフタ

2枚組

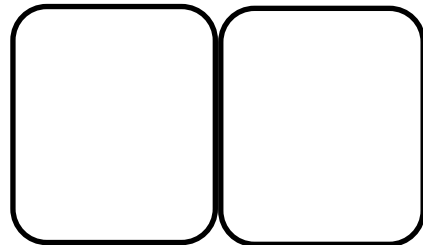

3枚組

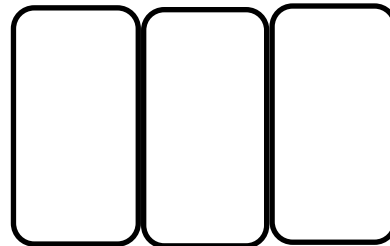

その他

<旧社名>

ほくさん  
エアウォーター  
江本工業

※掲載内容は2022年8月現在のものです。仕様変更(価格変更)・販売終了になる場合がございます。ご了承ください。

品番:GTD74KN11

品名:組フタ 1600用

販売価格

24,200 円 (税込)

22,000 円 (税抜)

旧形状

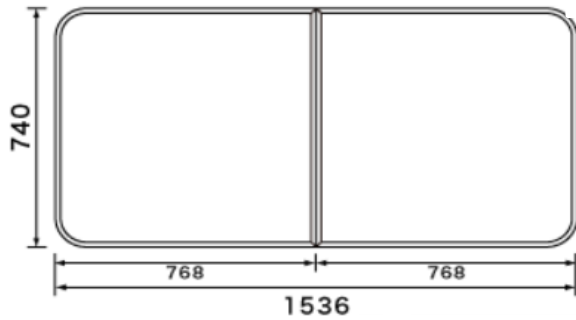

使用性改善のため形状変更

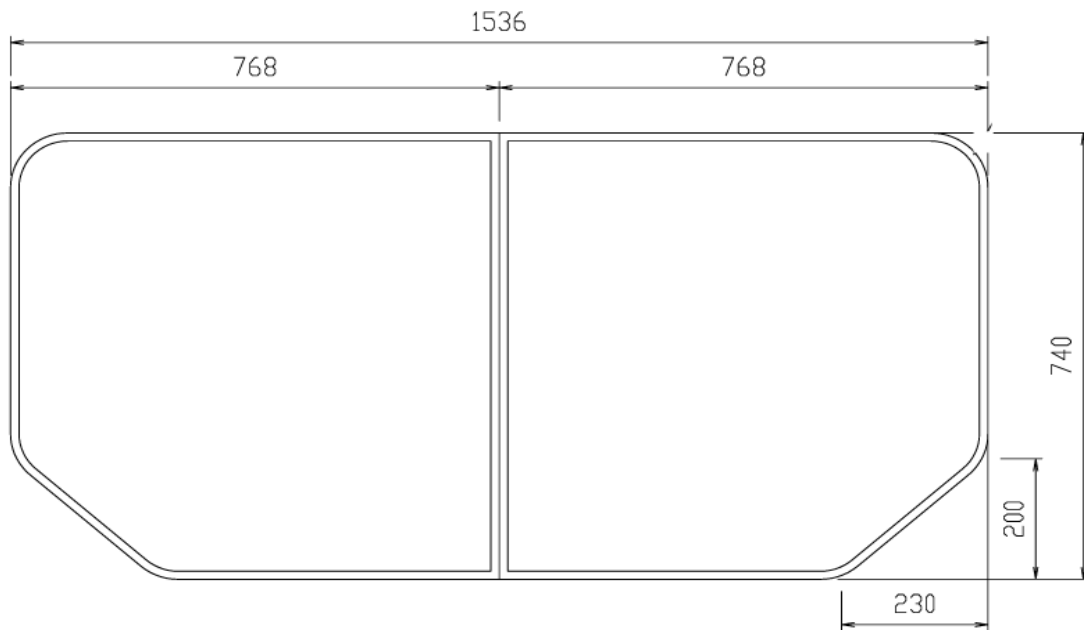

幅 × 奥行き	1536 × 740mm
本体厚み/重量	10.0mm/3.7kg
本体材質・本体色	ABS樹脂 ベージュ
シリーズ名・サイズ	SocieV・New SocieV・UV 1621・1616・1818
備考	
更新日	2022/8/1

風呂フタを浴槽にセットした状態で上から見た図です。  
仕様変更等により図面の寸法・形状・重量が異なる場合があります。[単位:mm]

品番:GTD74KN1M

品名:組フタ(JET・デッキ水栓):16用

販売価格

24,200 円 (税込)

22,000 円 (税抜)

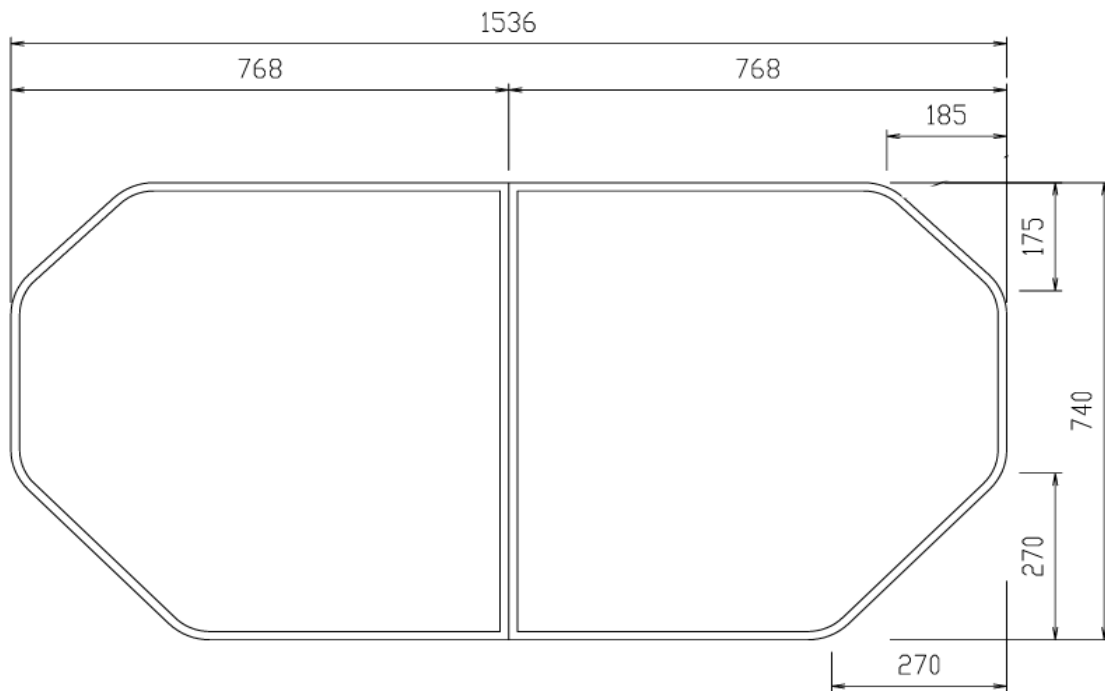

幅 × 奥行き	1536 × 740mm
本体厚み/重量	10.0mm/3.4kg
本体材質・本体色	ABS樹脂 ベージュ
シリーズ名・サイズ	SocieV・New SocieV・UV 1621・1616・1818
備考	デッキ水栓・ジェットバス仕様
更新日	2022/8/1

風呂フタを浴槽にセットした状態で上から見た図です。  
仕様変更等により図面の寸法・形状・重量が異なる場合があります。[単位:mm]

品番:GTD74KN91

品名:断熱組フタ 1600用

販売価格

30,800 円 (税込)

28,000 円 (税抜)

旧形状

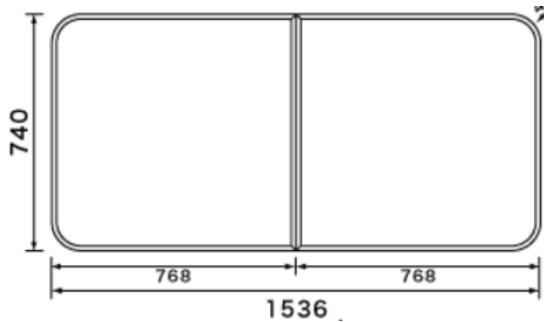

使用性改善のため形状変更

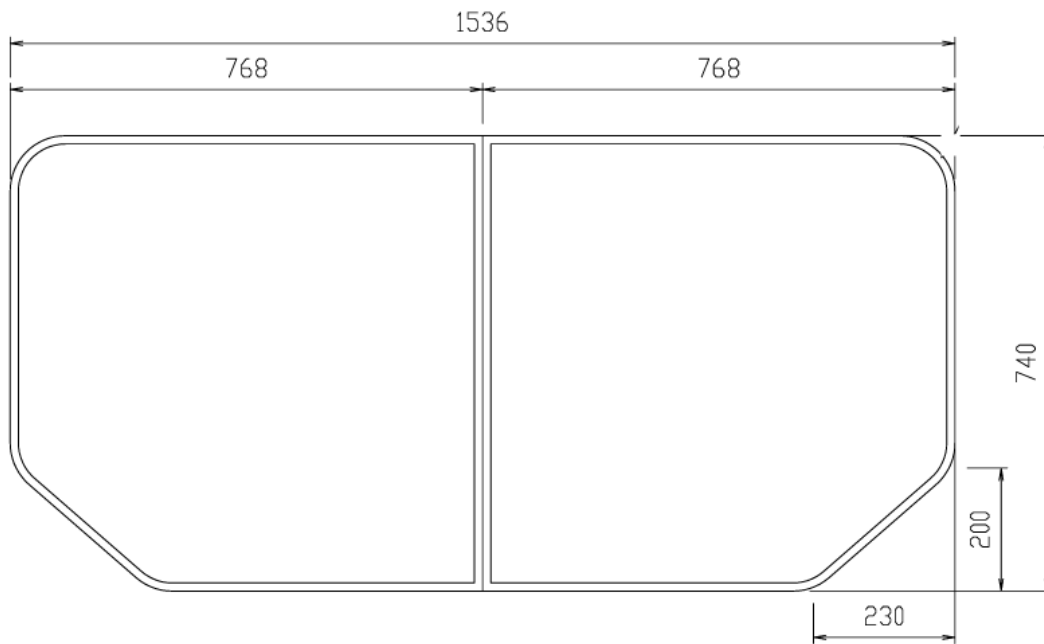

幅 × 奥行き	1536 × 740mm
本体厚み/重量	21.5mm/3.8kg
本体材質・本体色	断熱材入り PP+PS複合板 ホワイト
シリーズ名・サイズ	SocieV・New SocieV・UV 1621・1616・1818
備考	
更新日	2022/8/1

風呂フタを浴槽にセットした状態で上から見た図です。  
仕様変更等により図面の寸法・形状・重量が異なる場合があります。[単位:mm]

品番:GTD74KN9M

品名:断熱組フタ(JET・デッキ水栓):16用

販売価格

30,800 円 (税込)

28,000 円 (税抜)

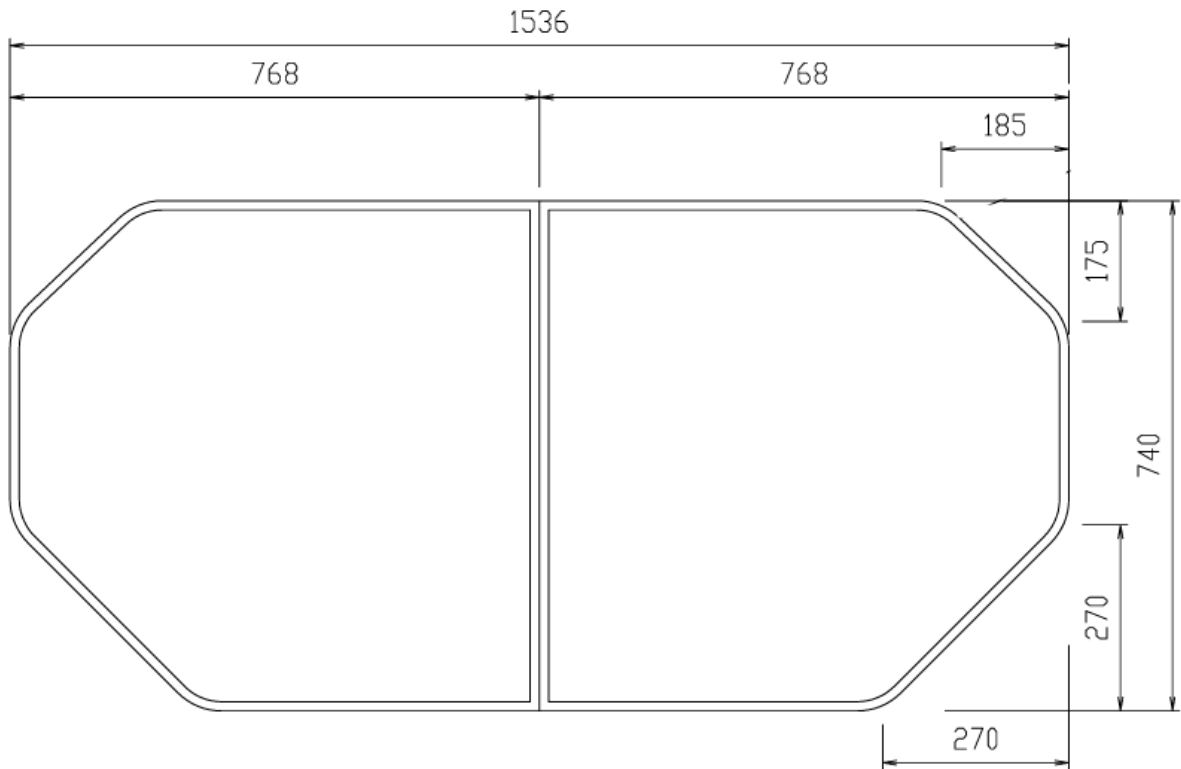

幅 × 奥行き	1536 × 740mm
本体厚み/重量	21.5mm/3.4kg
本体材質・本体色	断熱材入り PP+PS複合板 ホワイト
シリーズ名・サイズ	SocieV・New SocieV・UV 1621・1616・1818
備考	デッキ水栓・ジェットバス仕様
更新日	2022/8/1

風呂フタを浴槽にセットした状態で上から見た図です。  
仕様変更等により図面の寸法・形状・重量が異なる場合があります。[単位:mm]

品番:GTD71KN11

品名:組フタ 1150用

販売価格

20,350 円 (税込)

18,500 円 (税抜)

旧形状

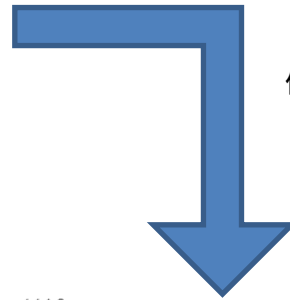
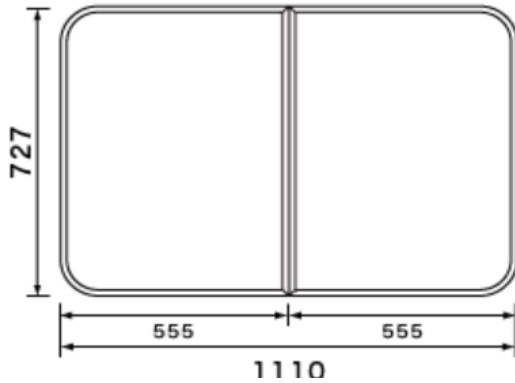

使用性改善のため形状変更

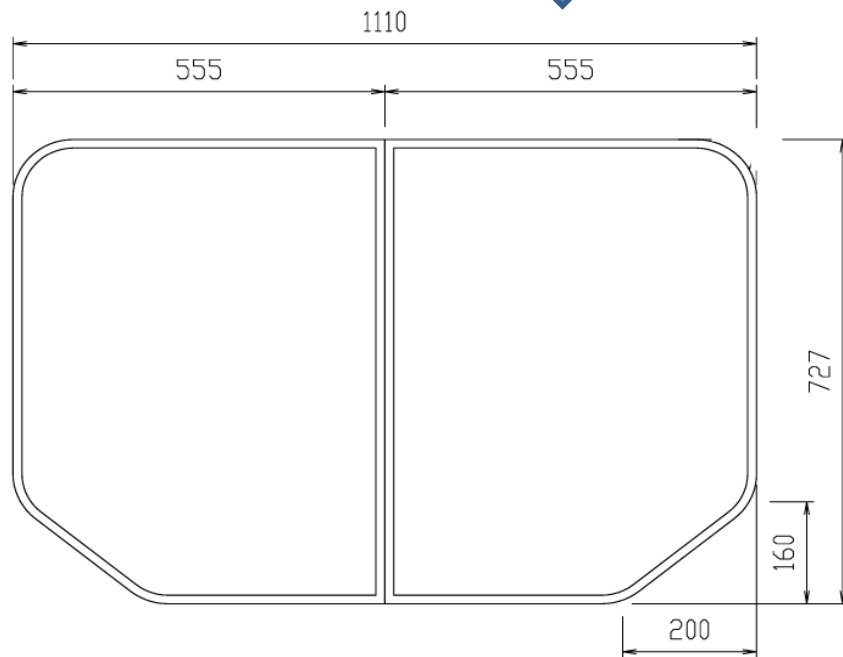

幅 × 奥行き	1110 × 727mm
本体厚み/重量	10.0mm / 2.7kg
本体材質・本体色	ABS樹脂 ベージュ
シリーズ名・サイズ	SocieV・New SocieV・UV 1221・1216
備考	
更新日	2022/8/1

風呂フタを浴槽にセットした状態で上から見た図です。  
仕様変更等により図面の寸法・形状・重量が異なる場合があります。[単位:mm]

品番:GTD71KN91

品名:断熱組フタ 1150用

販売価格

26,950 円 (税込)

24,500 円 (税抜)

旧形状

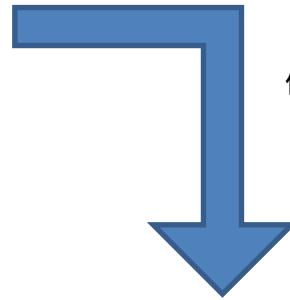
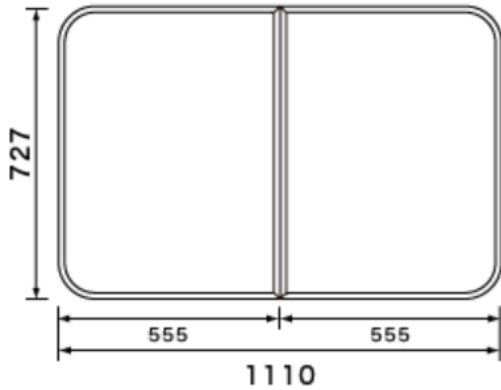

使用性改善のため形状変更

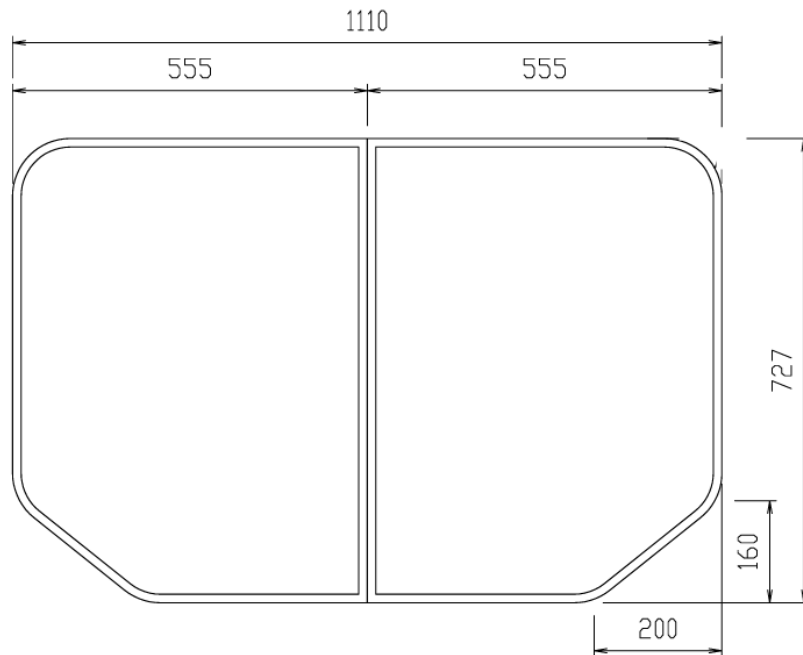

幅 × 奥行き	1110 × 727mm
本体厚み/重量	21.5mm/2.8kg
本体材質・本体色	断熱材入り PP+PS複合板 ホワイト
シリーズ名・サイズ	SocieV・New SocieV・UV 1221・1216
備考	
更新日	2022/8/1

風呂フタを浴槽にセットした状態で上から見た図です。  
仕様変更等により図面の寸法・形状・重量が異なる場合があります。[単位:mm]

品番:GTD71BKN11

品名:組フタ 1150用

販売価格

20,350 円 (税込)

18,500 円 (税抜)

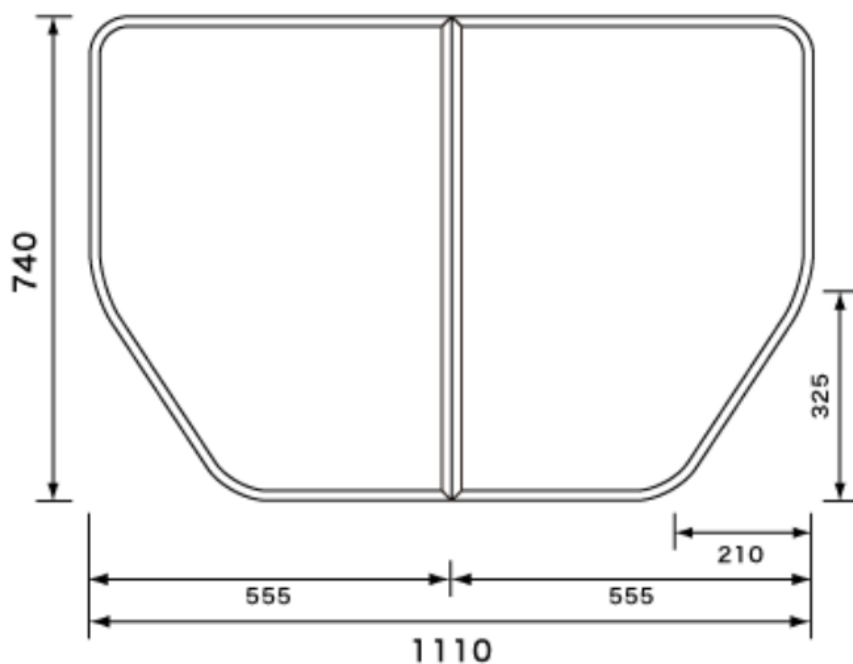

幅 × 奥行き	1110 × 740mm
本体厚み/重量	10.0mm/2.3kg
本体材質・本体色	ABS樹脂 ベージュ
シリーズ名・サイズ	SocieV・New SocieV・UV 1221・1216
備考	スゴピカ浴槽(人造大理石)
更新日	2022/8/1

風呂フタを浴槽にセットした状態で上から見た図です。  
仕様変更等により図面の寸法・形状・重量が異なる場合があります。[単位:mm]



品番:GTD71BKN91

品名:断熱組フタ 1150用

販売価格

26,950 円 (税込)

24,500 円 (税抜)

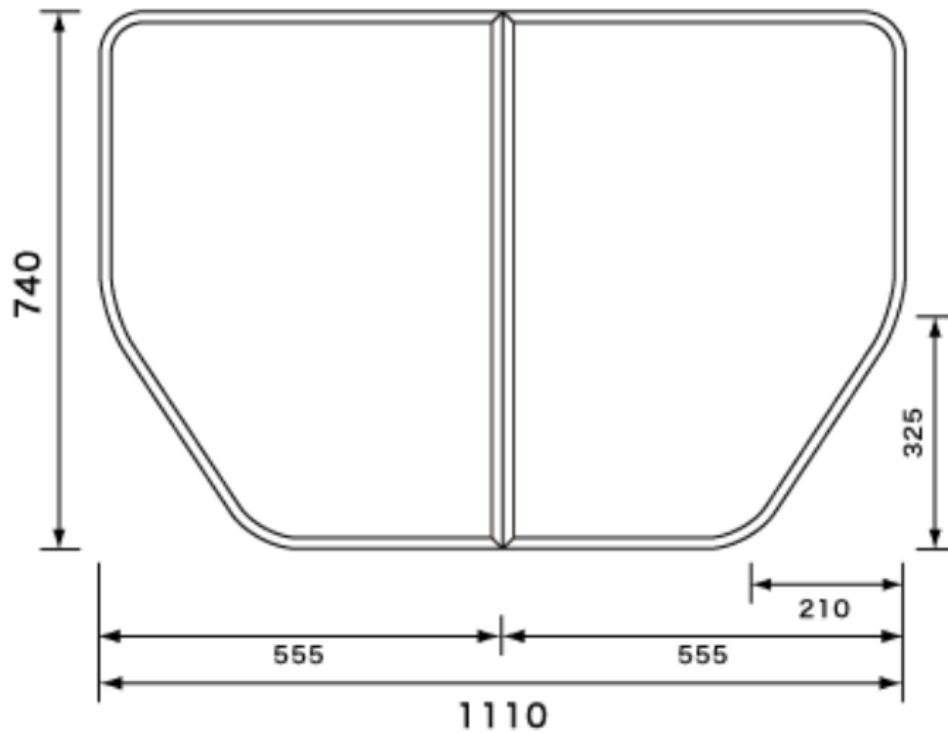

幅 × 奥行き	1110 × 727mm
本体厚み/重量	21.5mm/2.6kg
本体材質・本体色	断熱材入り PP+PS複合板 ホワイト
シリーズ名・サイズ	SocieV・New SocieV・UV 1221・1216
備考	スゴピカ浴槽(人造大理石)
更新日	2022/8/1

風呂フタを浴槽にセットした状態で上から見た図です。  
仕様変更等により図面の寸法・形状・重量が異なる場合があります。[単位:mm]

品番:RSR9GVR1361

品名:組フタ 1100ストレート

販売価格

19,250 円 (税込)

17,500 円 (税抜)

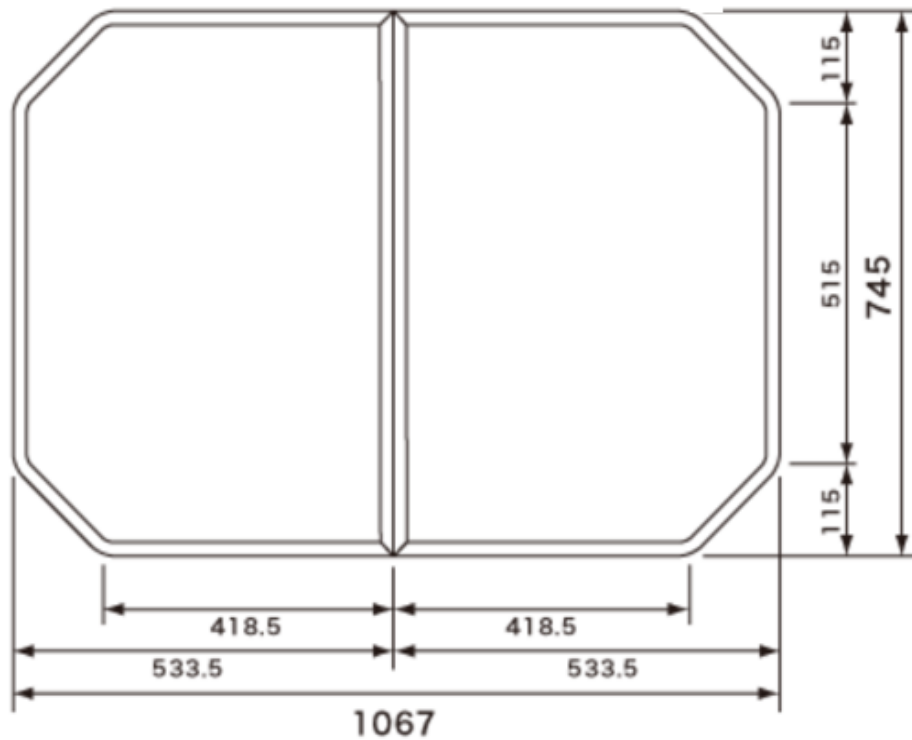

幅 × 奥行き	1067 × 745mm
本体厚み/重量	4.3mm/2.6kg
本体材質・本体色	アルミ樹脂複合板 ホワイト
シリーズ名・サイズ	MX II・MXV・MV 1116
備考	
更新日	2022/8/1

風呂フタを浴槽にセットした状態で上から見た図です。  
仕様変更等により図面の寸法・形状・重量が異なる場合があります。[単位:mm]

品番: RSR9GVR1362

品名: 組フタ1200ストレート

販売価格

19,250 円 (税込)

17,500 円 (税抜)

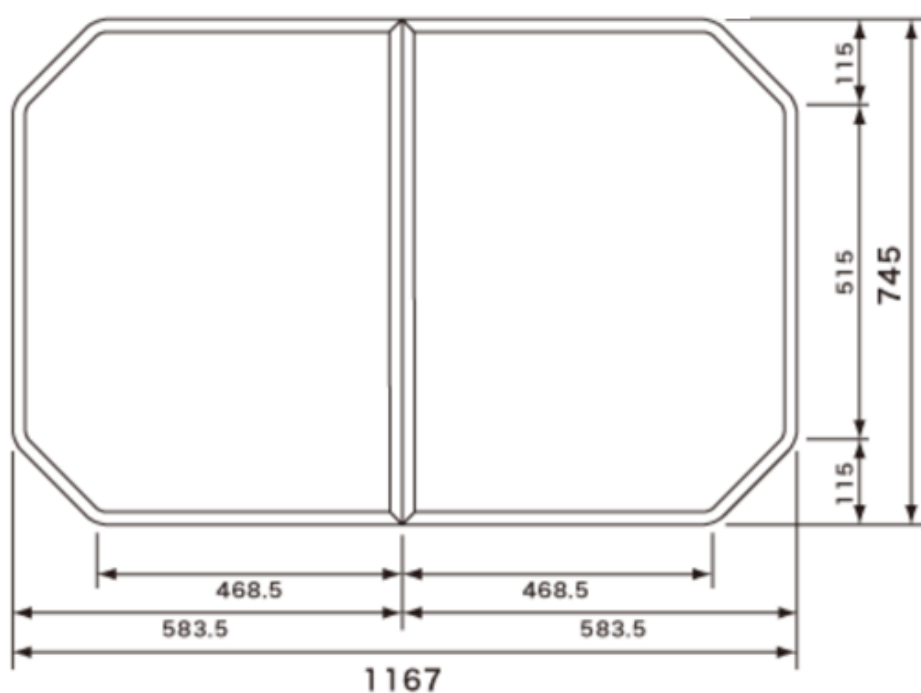

幅 × 奥行き	1167 × 745mm
本体厚み/重量	4.3mm/2.8kg
本体材質・本体色	アルミ樹脂複合版 ホワイト
シリーズ名・サイズ	MX II・MXV・MV 1216
備考	
更新日	2022/8/1

風呂フタを浴槽にセットした状態で上から見た図です。  
仕様変更等により図面の寸法・形状・重量が異なる場合があります。[単位:mm]

品番: RSR9GVR1363

品名: 組フタ1300ストレート

販売価格

19,250 円 (税込)

17,500 円 (税抜)

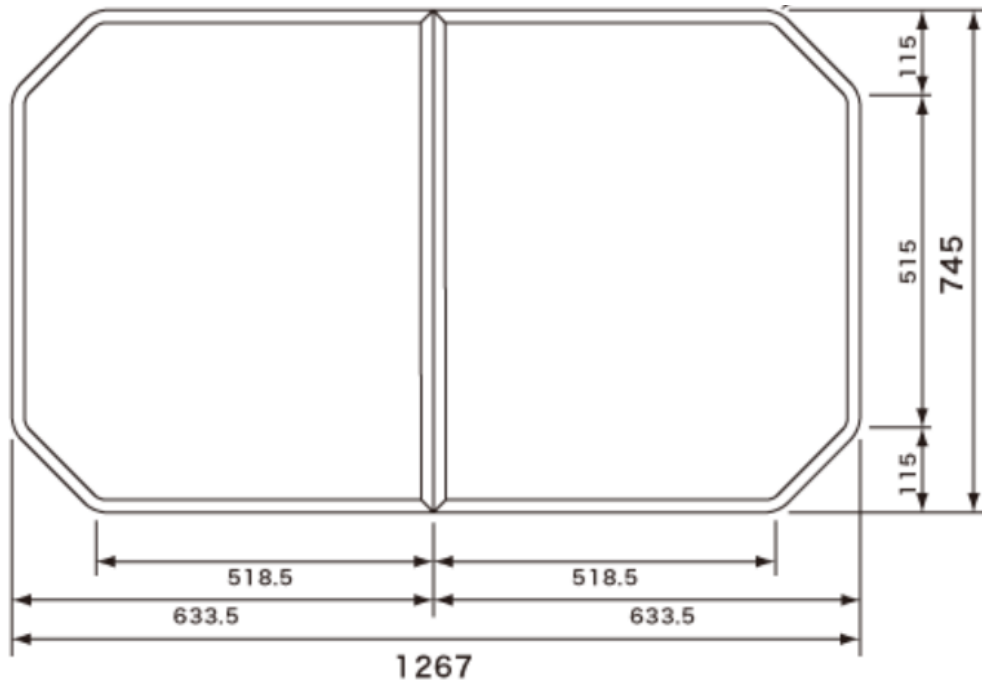

幅 × 奥行き	1267 × 745mm
本体厚み/重量	4.3mm/2.8kg
本体材質・本体色	アルミ樹脂複合版 ホワイト
シリーズ名・サイズ	MX II・MXV・MV 1317
備考	
更新日	2022/8/1

風呂フタを浴槽にセットした状態で上から見た図です。  
仕様変更等により図面の寸法・形状・重量が異なる場合があります。[単位:mm]

品番: RSR9GVR1364

品名: 組フタ1400ストレート

販売価格

21,450 円 (税込)

19,500 円 (税抜)

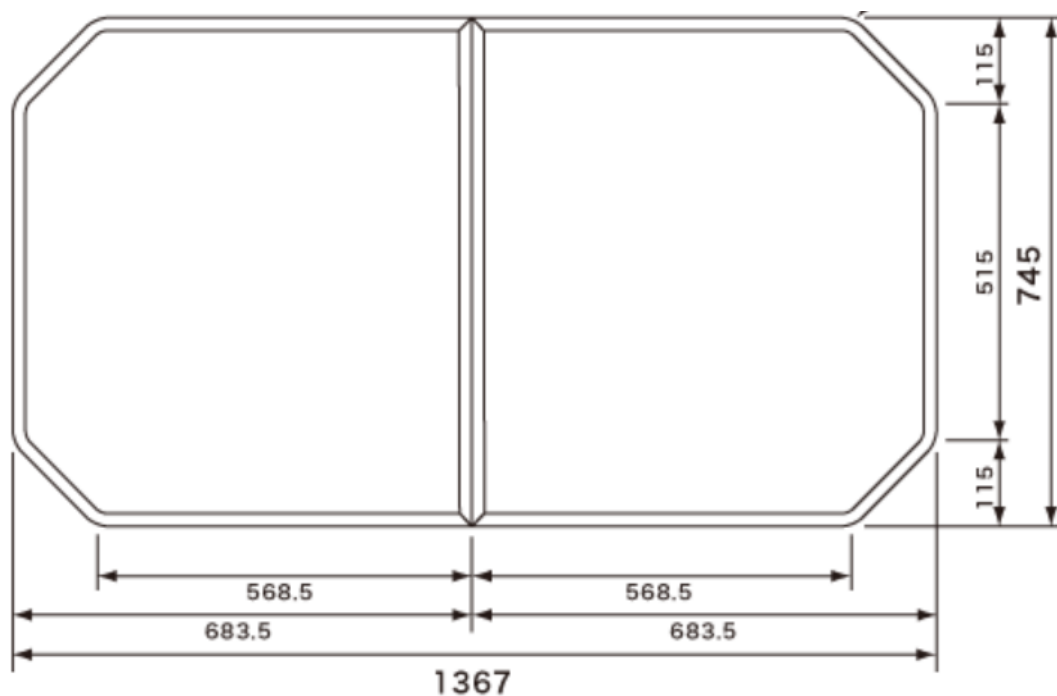

幅 × 奥行き	1367 × 745mm
本体厚み/重量	4.3mm/3.2kg
本体材質・本体色	アルミ樹脂複合版 ホワイト
シリーズ名・サイズ	MXⅡ・MXV・MV 1418 1416
備考	
更新日	2022/8/1

風呂フタを浴槽にセットした状態で上から見た図です。  
仕様変更等により図面の寸法・形状・重量が異なる場合があります。[単位:mm]

品番: RSR9GVR1373

品名: 組フタ1300弓形

販売価格

19,250 円 (税込)

17,500 円 (税抜)

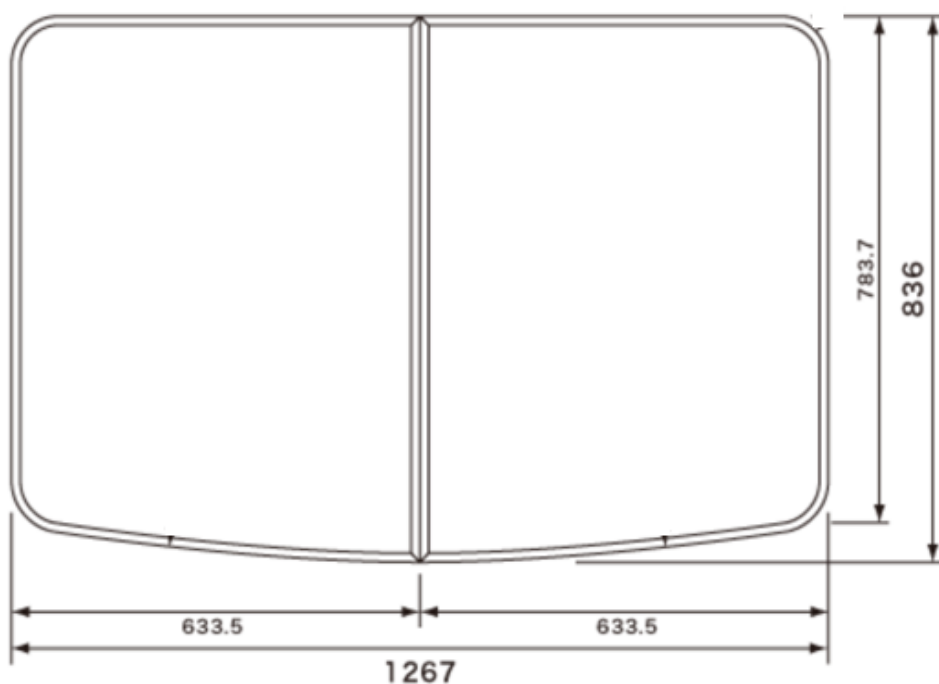

幅 × 奥行き	1267 × 836mm
本体厚み/重量	4.3mm/3.2kg
本体材質・本体色	アルミ樹脂複合版 ホワイト
シリーズ名・サイズ	MX II・MXV・MV 1317
備考	
更新日	2022/8/1

風呂フタを浴槽にセットした状態で上から見た図です。  
仕様変更等により図面の寸法・形状・重量が異なる場合があります。[単位: mm]

品番: RSR9GVR1374

品名: 組フタ1400弓形

販売価格

21,450 円 (税込)

19,500 円 (税抜)

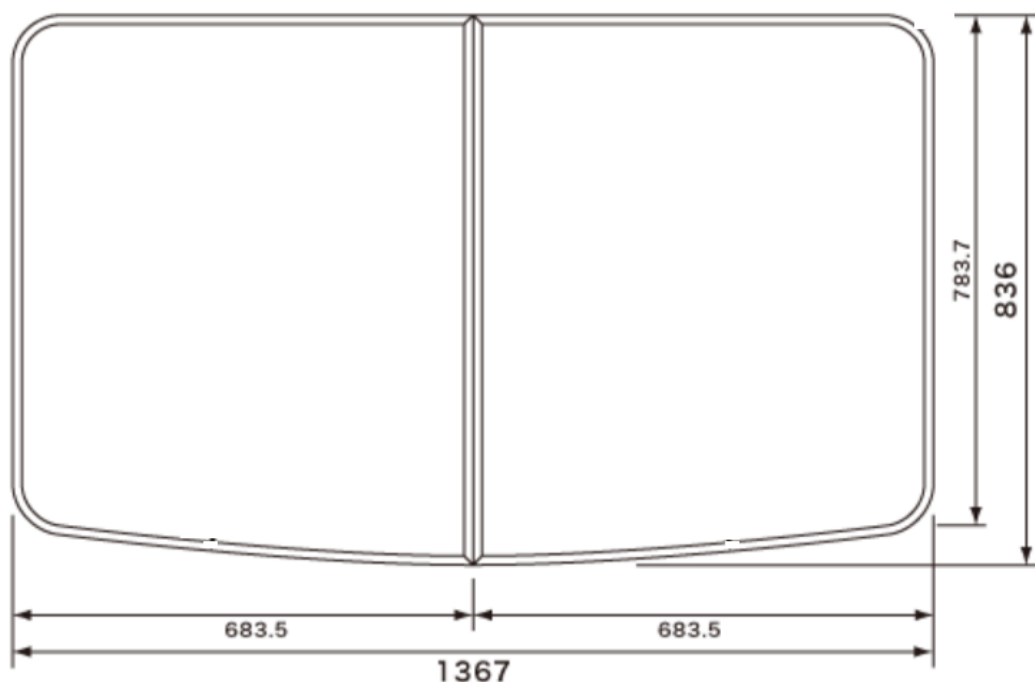

幅 × 奥行き	1367 × 836mm
本体厚み/重量	4.3mm/4.0kg
本体材質・本体色	アルミ樹脂複合版 ホワイト
シリーズ名・サイズ	MXⅡ・MXV・MV 1418 1416
備考	
更新日	2022/8/1

風呂フタを浴槽にセットした状態で上から見た図です。  
仕様変更等により図面の寸法・形状・重量が異なる場合があります。[単位:mm]

品番: RSR9GVR1161UD

品名: 保温組フタ 1100ストレート

販売価格

26,400 円 (税込)

24,000 円 (税抜)

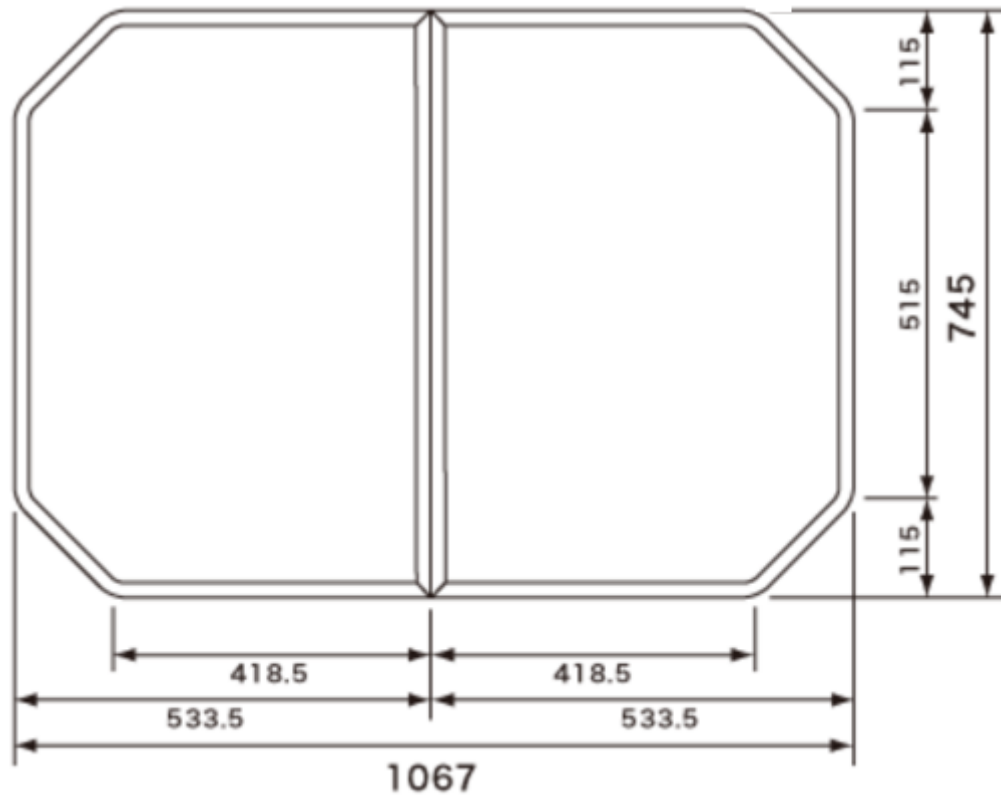

幅 × 奥行き	1067 × 745mm
本体厚み/重量	22mm/2.4kg
本体材質・本体色	断熱材入り PP+PS複合板 ホワイト
シリーズ名・サイズ	MX II・MXV・MV 1116
備考	
更新日	2022/8/1

風呂フタを浴槽にセットした状態で上から見た図です。  
仕様変更等により図面の寸法・形状・重量が異なる場合があります。〔単位:



品番: RSR9GVR1162UD

品名: 保温組フタ1200ストレート

販売価格

26,400 円 (税込)

24,000 円 (税抜)

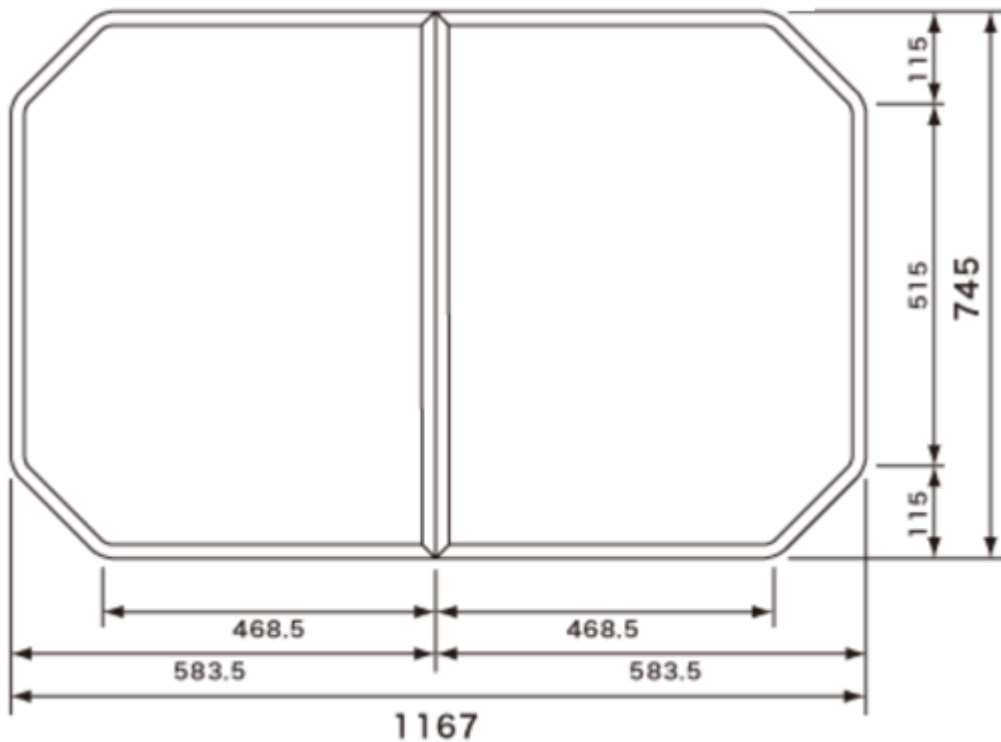

幅 × 奥行き	1167 × 745mm
本体厚み/重量	22mm/2.6kg
本体材質・本体色	断熱材入り PP+PS複合板 ホワイト
シリーズ名・サイズ	MX II・MXV・MV 1216
備考	
更新日	2022/8/1

風呂フタを浴槽にセットした状態で上から見た図です。  
仕様変更等により図面の寸法・形状・重量が異なる場合があります。〔単位: mm〕

品番: RSR9GVR1163UD

品名: 保温組フタ1300ストレート

販売価格

26,400 円 (税込)

24,000 円 (税抜)

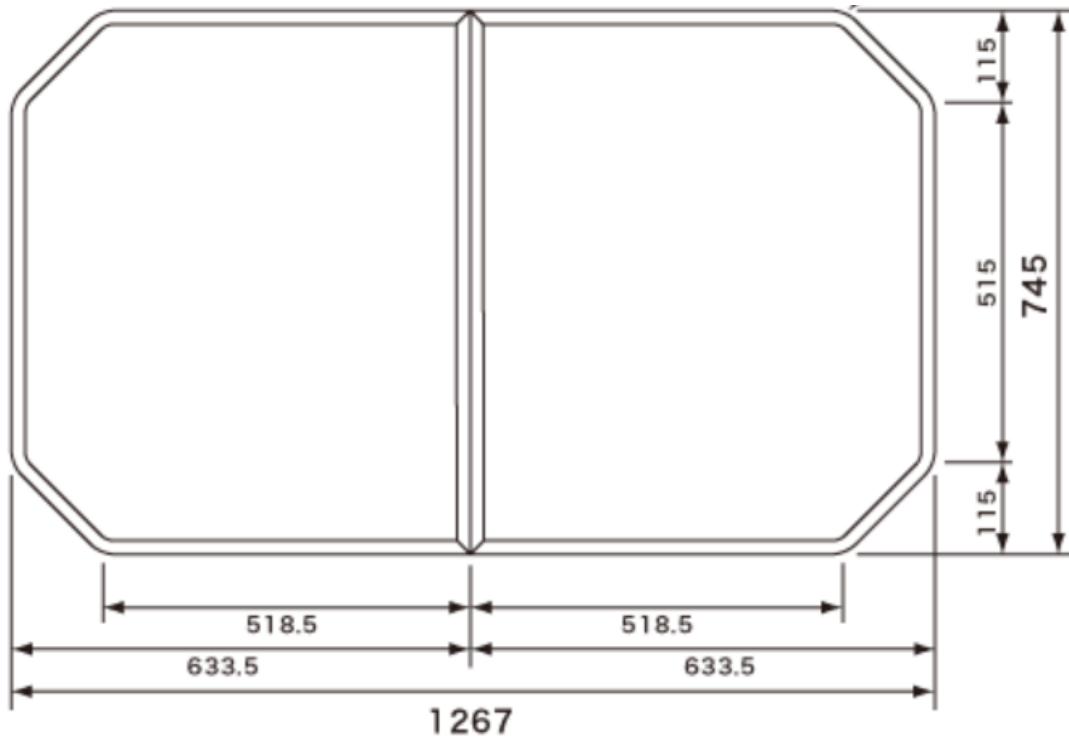

幅 × 奥行き	1267 × 745mm
本体厚み/重量	22mm/3.0kg
本体材質・本体色	断熱材入り PP+PS複合板 ホワイト
シリーズ名・サイズ	MX II・MXV・MV 1317
備考	
更新日	2022/8/1

風呂フタを浴槽にセットした状態で上から見た図です。  
仕様変更等により図面の寸法・形状・重量が異なる場合があります。[単位:mm]

品番: RSR9GVR1164UD

品名: 保温組フタ1400ストレート

販売価格

29,150 円 (税込)

26,500 円 (税抜)

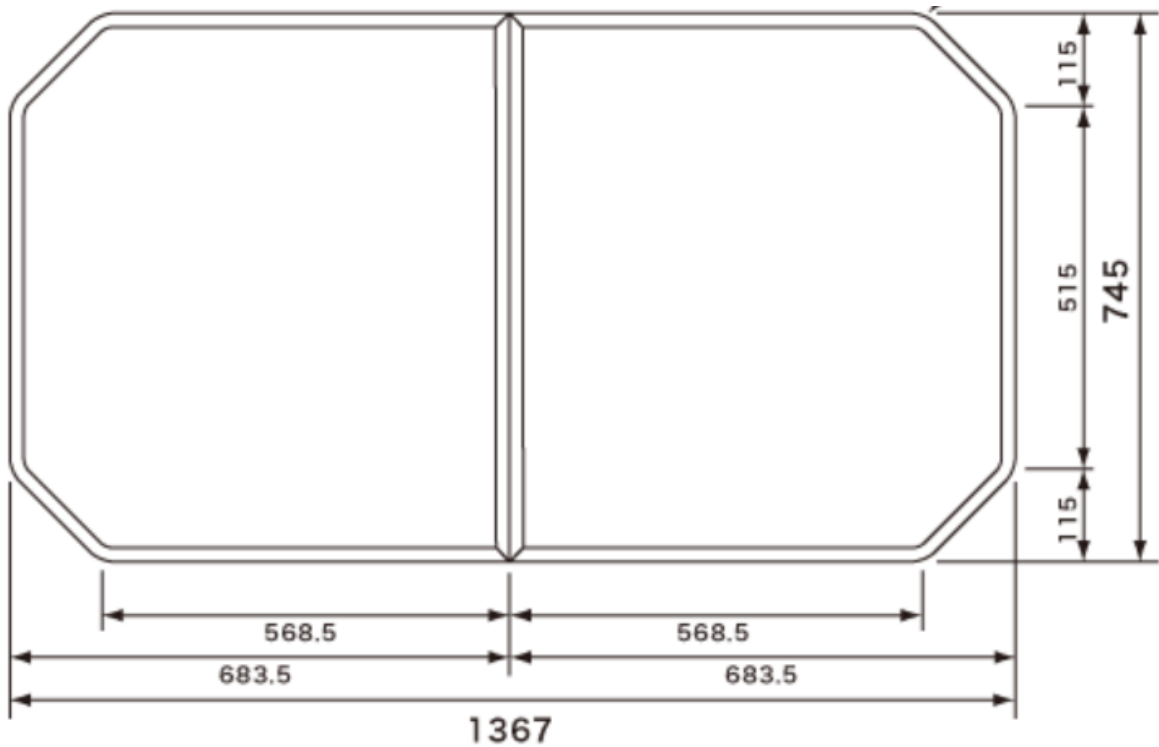

幅 × 奥行き	1367 × 745mm
本体厚み/重量	22mm/3.2kg
本体材質・本体色	断熱材入り PP+PS複合板 ホワイト
シリーズ名・サイズ	MXⅡ・MXV・MV 1418 1416
備考	
更新日	2022/8/1

風呂フタを浴槽にセットした状態で上から見た図です。  
仕様変更等により図面の寸法・形状・重量が異なる場合があります。[単位:mm]

品番: RSR9GVR1173UD

品名: 保温組フタ1300弓形

販売価格

26,400 円 (税込)

24,000 円 (税抜)

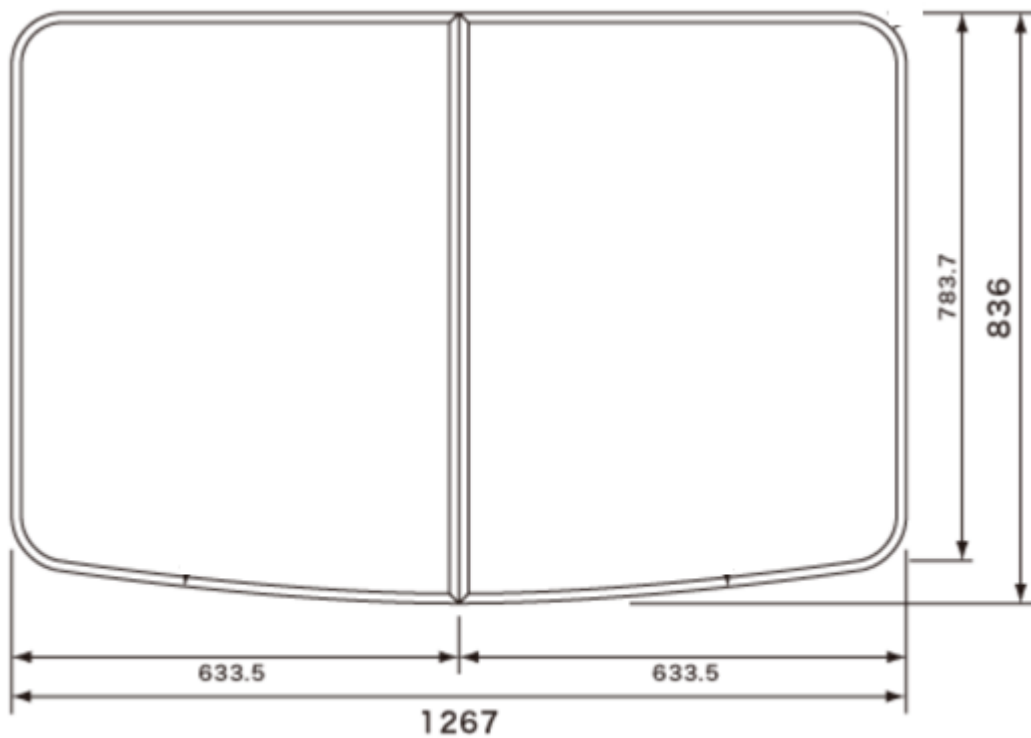

幅 × 奥行き	1267 × 836mm
本体厚み/重量	22mm/3.2kg
本体材質・本体色	断熱材入り PP+PS複合板 ホワイト
シリーズ名・サイズ	MX II・MXV・MV 1317
備考	
更新日	2022/8/1

風呂フタを浴槽にセットした状態で上から見た図です。  
仕様変更等により図面の寸法・形状・重量が異なる場合があります。[単位: mm]

品番: RSR9GVR1174UD

品名: 保温組フタ1400弓形

販売価格

29,150 円 (税込)

26,500 円 (税抜)

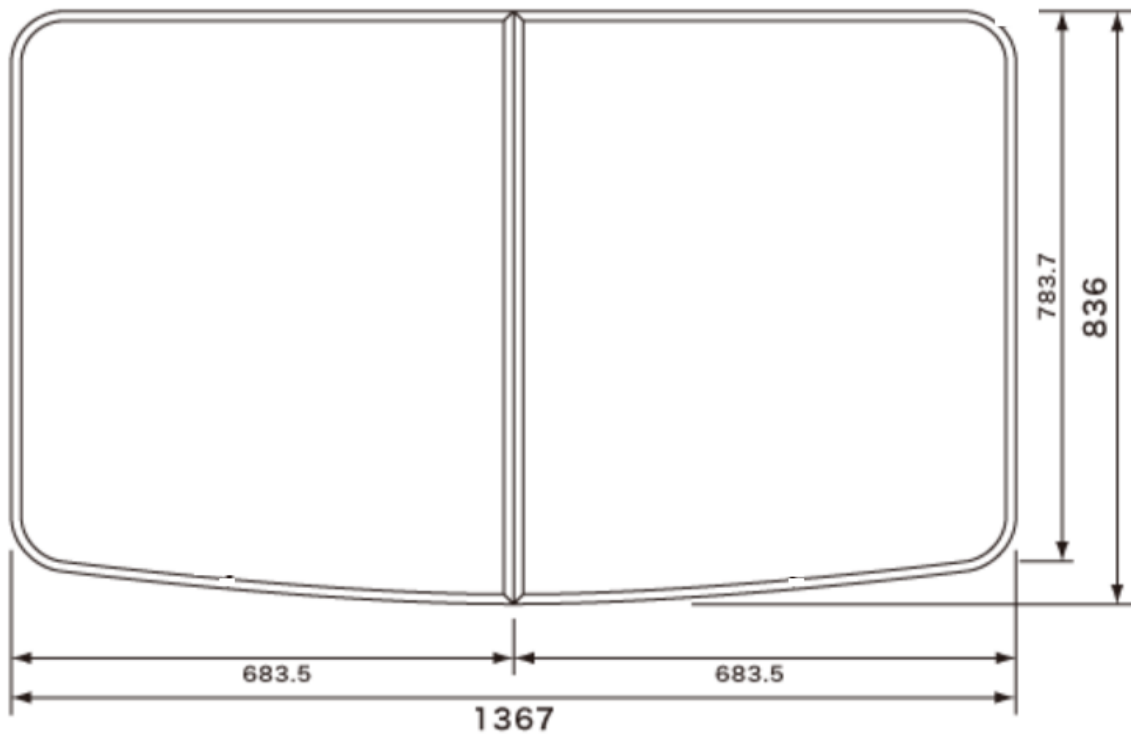

幅 × 奥行き	1367 × 836mm
本体厚み/重量	22mm/3.6kg
本体材質・本体色	断熱材入り PP+PS複合板 ホワイト
シリーズ名・サイズ	MXⅡ・MXV・MV 1418 1416
備考	
更新日	2022/8/1

風呂フタを浴槽にセットした状態で上から見た図です。  
仕様変更等により図面の寸法・形状・重量が異なる場合があります。[単位:mm]

品番:GTD74TN11

品名:3枚割 組フタ 1600用

販売価格

36,850 円 (税込)

33,500 円 (税抜)

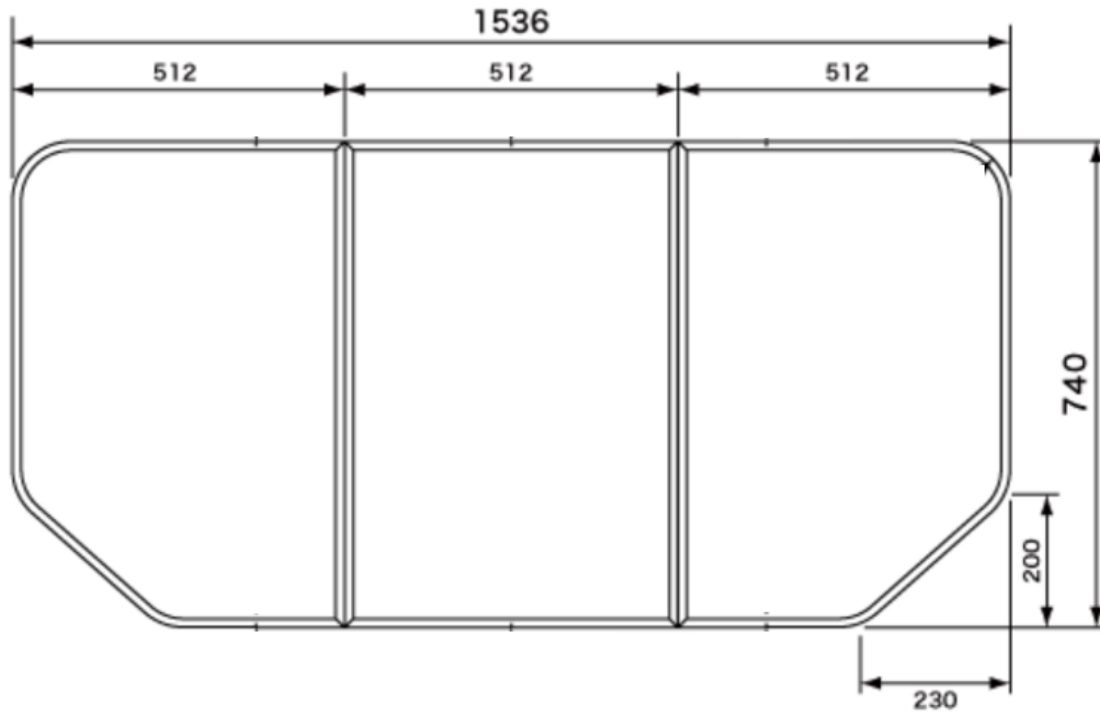

幅 × 奥行き	1536 × 740mm
本体厚み/重量	10.0mm/3.6kg
本体材質・本体色	ABS樹脂 ベージュ
シリーズ名・サイズ	SocieV・New SocieV 1621・1616・1818
備考	
更新日	2022/8/1

風呂フタを浴槽にセットした状態で上から見た図です。  
仕様変更等により図面の寸法・形状・重量が異なる場合があります。[単位:mm]

品番:GTD74TN1M

品名:3枚割組フタ(JET・デッキ水栓):16用

販売価格

36,850 円 (税込)

33,500 円 (税抜)

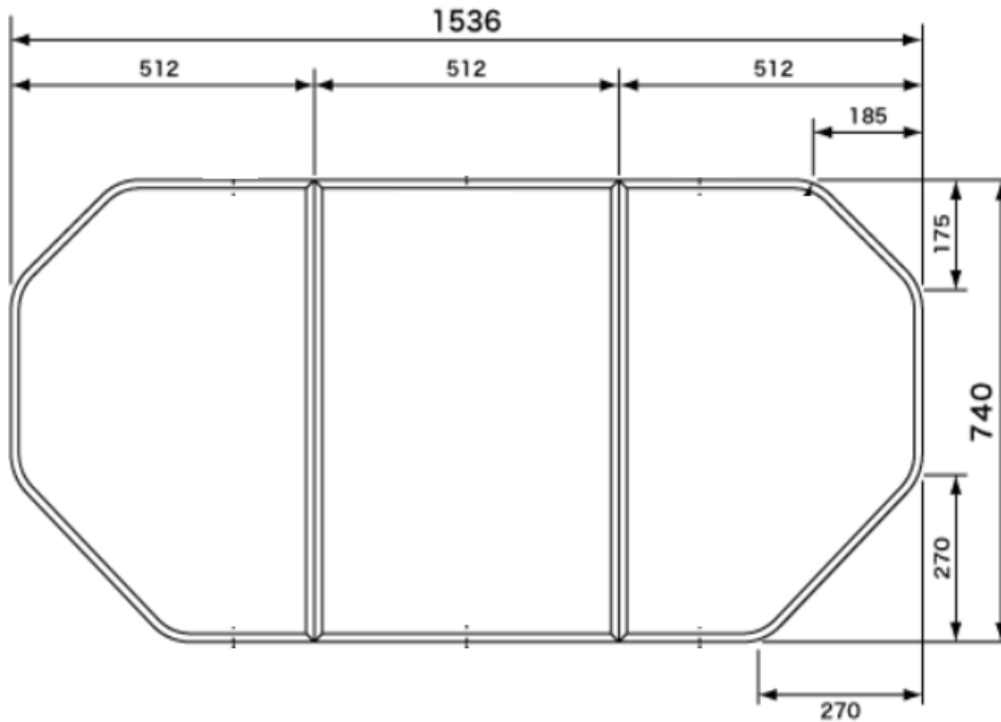

幅 × 奥行き	1536 × 740mm
本体厚み/重量	10.0mm/3.4kg
本体材質・本体色	ABS樹脂 ベージュ
シリーズ名・サイズ	SocieV・New SocieV 1621・1616・1818
備考	デッキ水栓・ジェットバス仕様
更新日	2022/8/1

風呂フタを浴槽にセットした状態で上から見た図です。  
仕様変更等により図面の寸法・形状・重量が異なる場合があります。[単位:mm]

品番:GTD74TN91

品名:3枚割 断熱組フタ 1600用

販売価格

42,900 円 (税込)

39,000 円 (税抜)

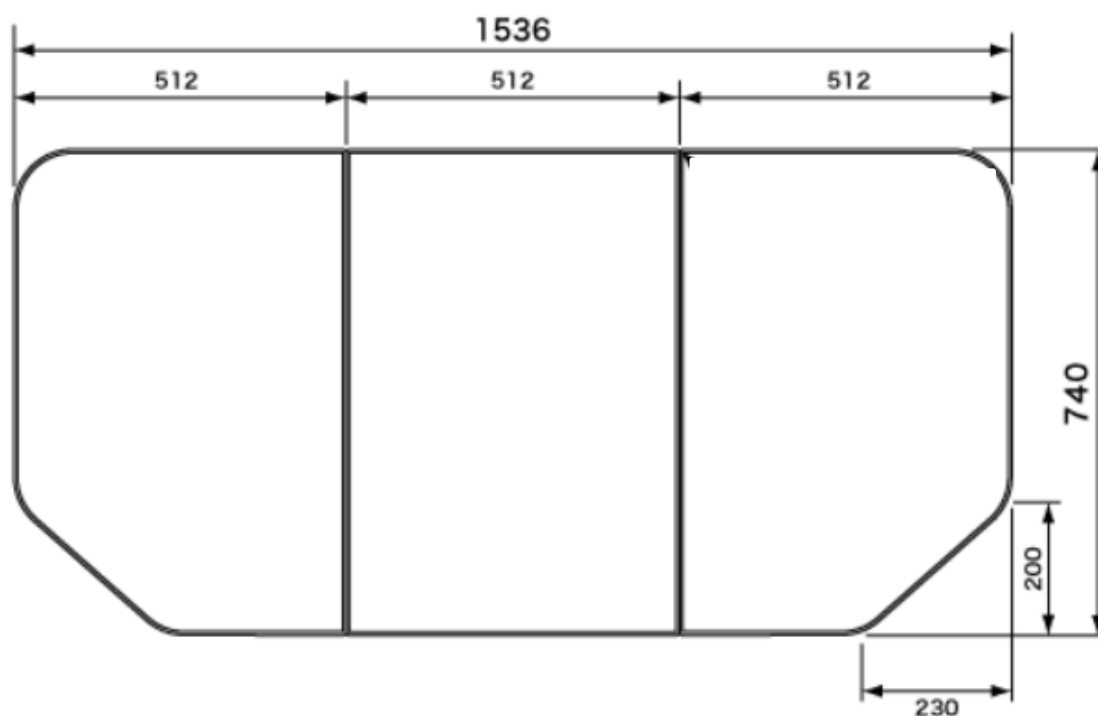

幅 × 奥行き	1536 × 740mm
本体厚み/重量	21.5mm/3.4kg
本体材質・本体色	断熱材入り PP+PS複合板 ホワイト
シリーズ名・サイズ	SocieV・New SocieV 1621・1616・1818
備考	
更新日	2022/8/1

風呂フタを浴槽にセットした状態で上から見た図です。  
仕様変更等により図面の寸法・形状・重量が異なる場合があります。〔単位:mm〕



品番:GTD74TN9M

品名:3枚割断熱組フタ(JET・デッキ水栓):16用

販売価格

42,900 円 (税込)

39,000 円 (税抜)

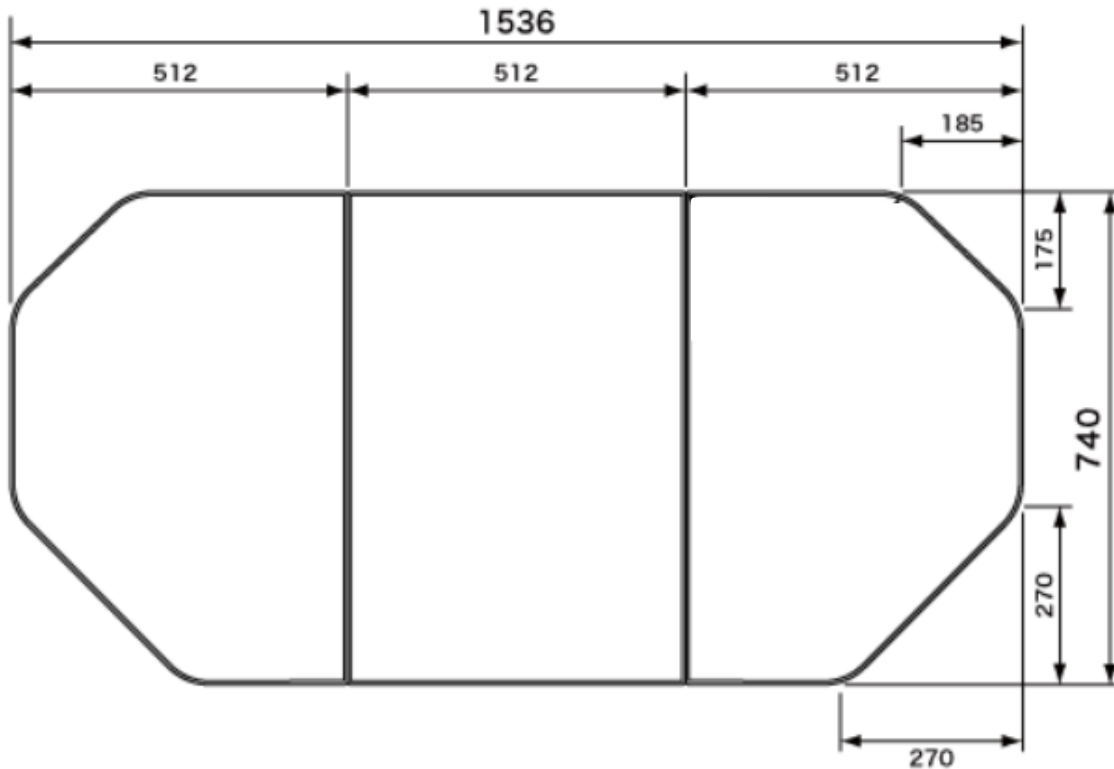

幅 × 奥行き	1536 × 740mm
本体厚み/重量	21.5mm/3.4kg
本体材質・本体色	断熱材入り PP+PS複合板 ホワイト
シリーズ名・サイズ	SocieV・New SocieV・UV 1621・1616・1818
備考	デッキ水栓・ジェットバス仕様
更新日	2022/8/1

風呂フタを浴槽にセットした状態で上から見た図です。  
仕様変更等により図面の寸法・形状・重量が異なる場合があります。[単位:mm]

品番: GYB521000052

品名: KP1625風呂蓋SGSPLG組蓋AF

販売価格

107,250 円 (税込)

97,500 円 (税抜)

洗い場側

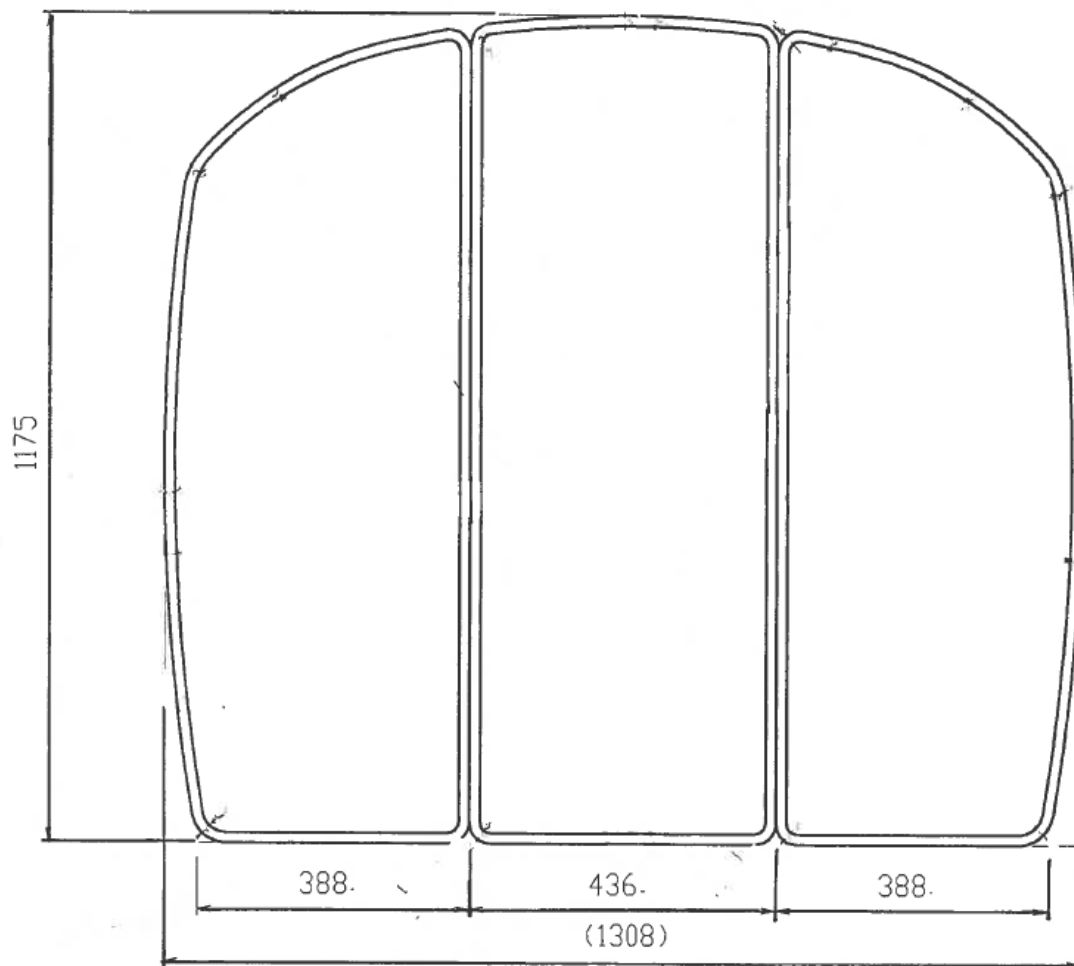

壁側

幅 × 奥行き	1308 × 1175mm
本体厚み	8.0mm
本体材質・本体色	アルミ ホワイト
シリーズ名・サイズ	KPV ・ APV1625
備考	
更新日	2021/3/23

仕様変更等により図面の寸法・形状・重量が異なる場合があります。[単位:mm]

品番:GYB521000051

品名:LB1625風呂蓋SG-SP組蓋AF

販売価格

66,000 円 (税込)

60,000 円 (税抜)

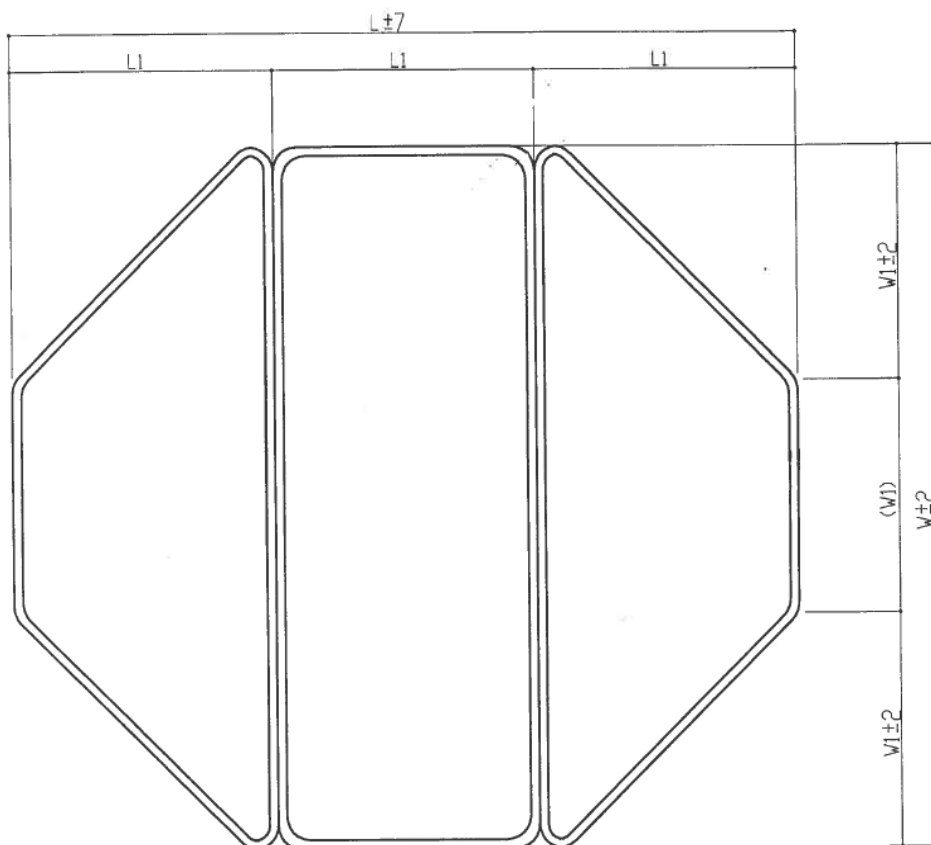

L	L1	W	W1
1350	450	1200	400

幅 × 奥行き	1350 × 1200mm
本体厚み/重量	8.0mm
本体材質・本体色	アルミ ホワイト
シリーズ名・サイズ	LB ・ KPV1625
備考	
更新日	2021/9/30

風呂フタを浴槽にセットした状態で上から見た図です。  
仕様変更等により図面の寸法・形状・重量が異なる場合があります。[単位:mm]

品番: GYB521000047

品名: DUW1616フロフタSG-SP組蓋(AF)

販売価格

63,250 円 (税込)

57,500 円 (税抜)

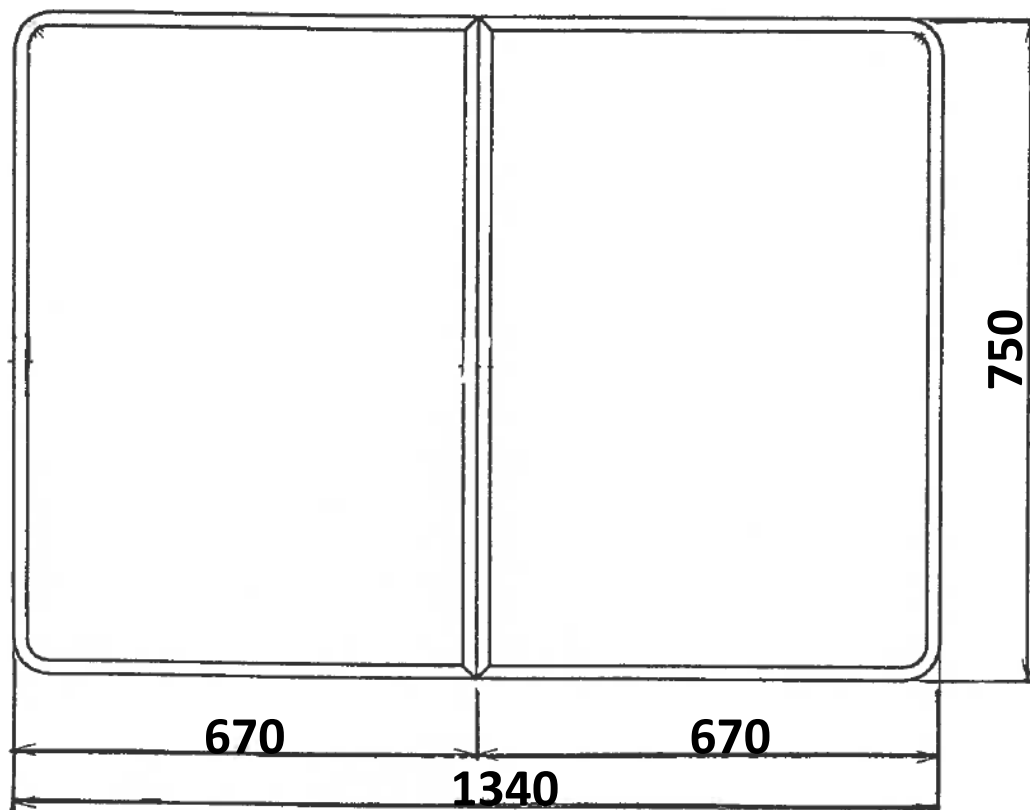

幅 × 奥行き	1340 × 750mm
本体厚み	4.0mm
本体材質・本体色	PO複合板 アイボリー
シリーズ名・サイズ	LB1616・1621
備考	
更新日	2021/3/23

風呂フタを浴槽にセットした状態で上から見た図です。  
仕様変更等により図面の寸法・形状・重量が異なる場合があります。[単位:mm]

品番: GYB521000048

品名: LB1216風呂蓋SG-SP組蓋AF

販売価格

53,350 円 (税込)

48,500 円 (税抜)

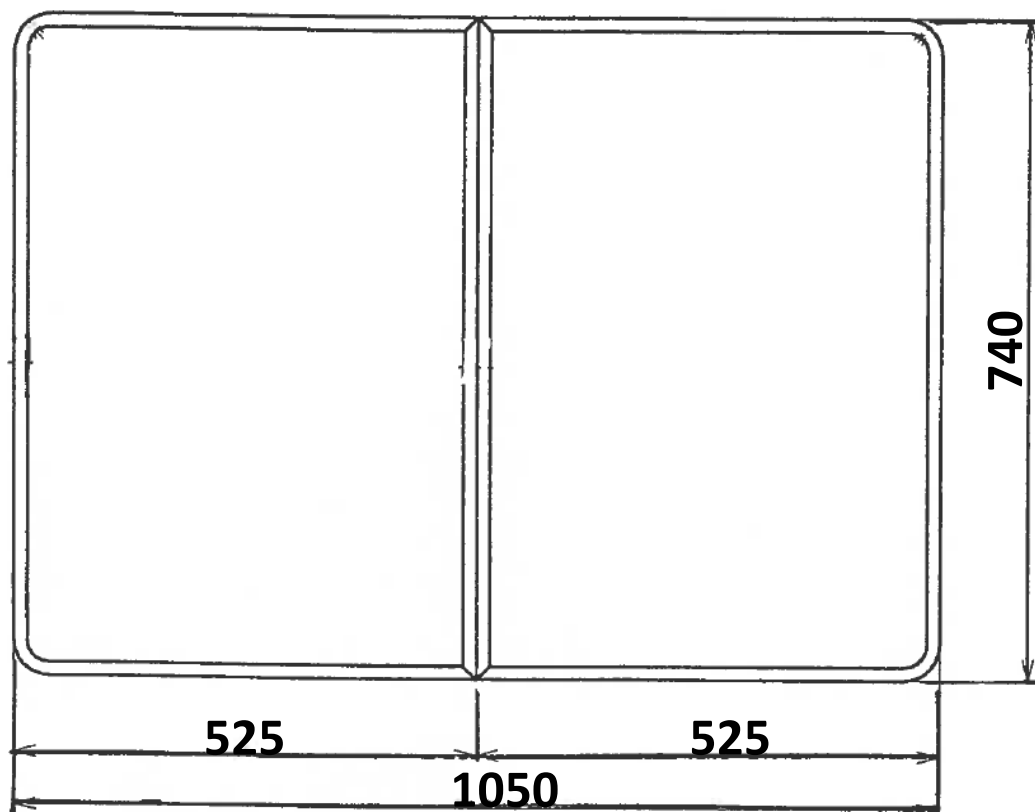

幅 × 奥行き	1340 × 750mm
本体厚み	4.0mm
本体材質・本体色	PO複合板 アイボリー
シリーズ名・サイズ	LB1216・1221
備考	
更新日	2021/3/23

風呂フタを浴槽にセットした状態で上から見た図です。  
仕様変更等により図面の寸法・形状・重量が異なる場合があります。[単位: mm]

品番: GYB521000050

品名: LB1616風呂蓋SG-SP組蓋AF

販売価格

68,750 円 (税込)

62,500 円 (税抜)

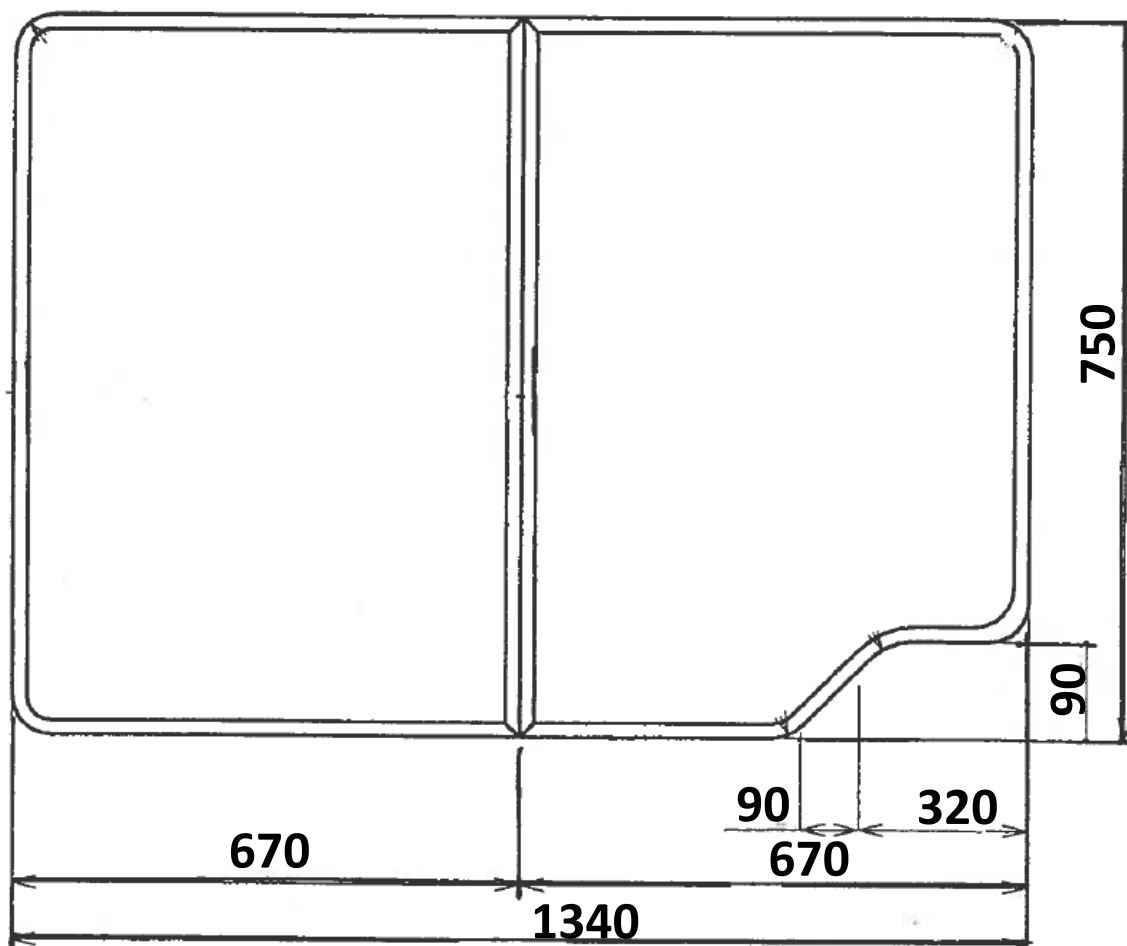

幅 × 奥行き	1536 × 740mm
本体厚み	4.0mm
本体材質・本体色	PO複合板 アイボリー
シリーズ名・サイズ	LB1616・1621
備考	
更新日	2021/3/23

風呂フタを浴槽にセットした状態で上から見た図です。  
仕様変更等により図面の寸法・形状・重量が異なる場合があります。[単位:mm]

品番:GYB321000186

品名:風呂蓋SP 649×858 W

販売価格

22,660 円 (税込)

20,600 円 (税抜)

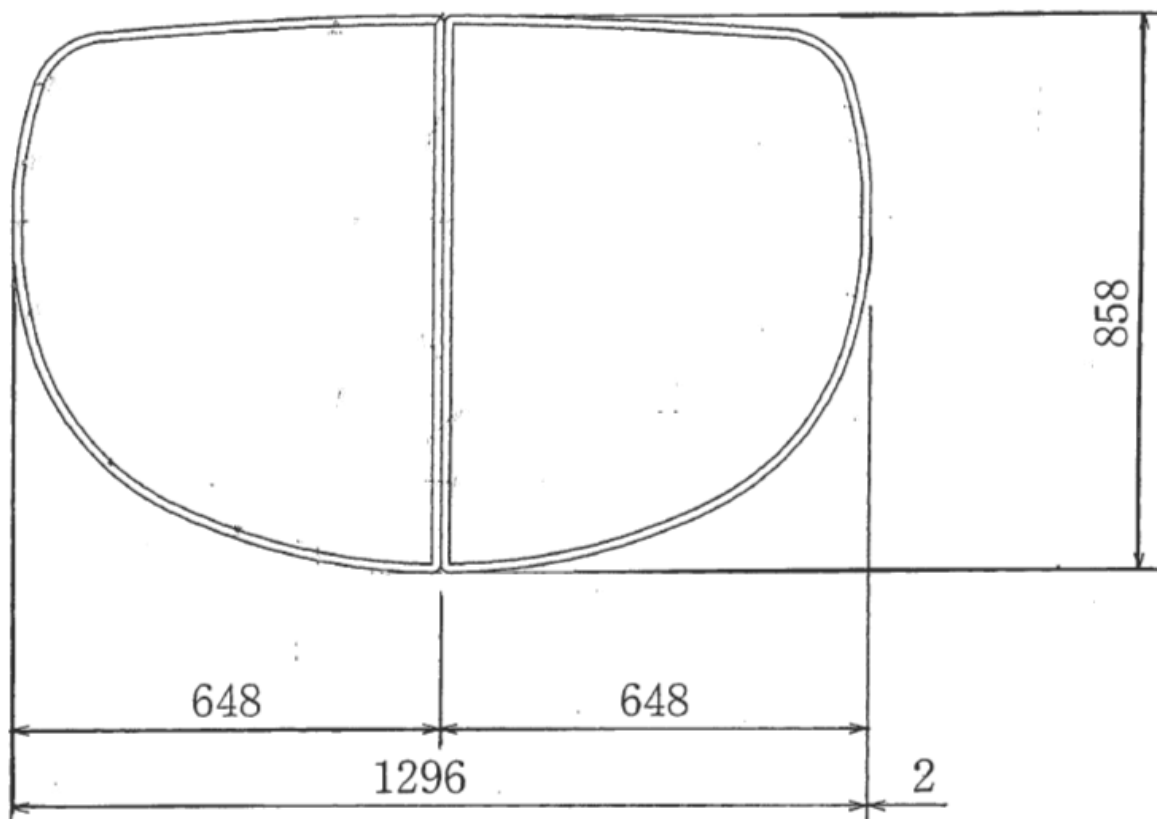

幅 × 奥行き	1298 × 858mm
シリーズ名・サイズ	EM,REGA1620,GO1620,SGO1620
備考	江本工業
更新日	2021/3/23

風呂フタを浴槽にセットした状態で上から見た図です。  
仕様変更等により図面の寸法・形状・重量が異なる場合があります。[単位:mm]