

# 浴室用パイプファンの施工事例（天井に取り付ける場合）

## FY-08PDUK6Dの場合

### ○ 正しい施工例（工事説明書抜粋）

### ✕ 誤った施工例（不具合事例）

#### ●ダクト工事をする。

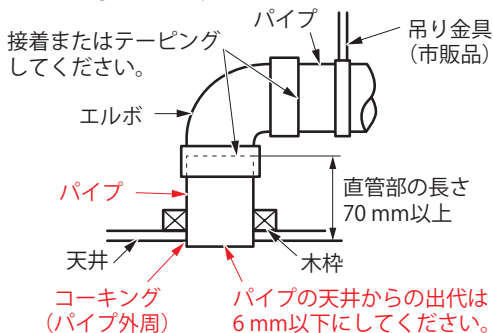

#### ●天井に穴（φ10mm）をあけ、電源用電線を引き出す。

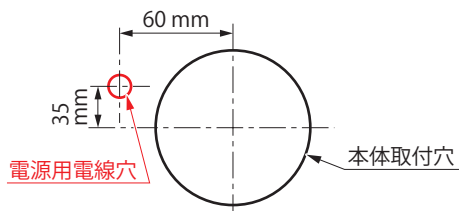

#### ●本体の天井面密着面にコーキング材を塗布する。（全周）

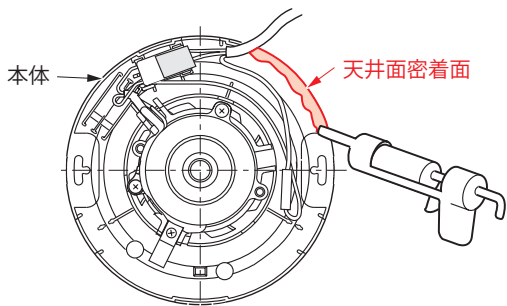

※パイプファンの施工方法は該当機種の工事説明書をお読みください。  
誤った施工方法は、漏電、感電や火災のおそれがあります。

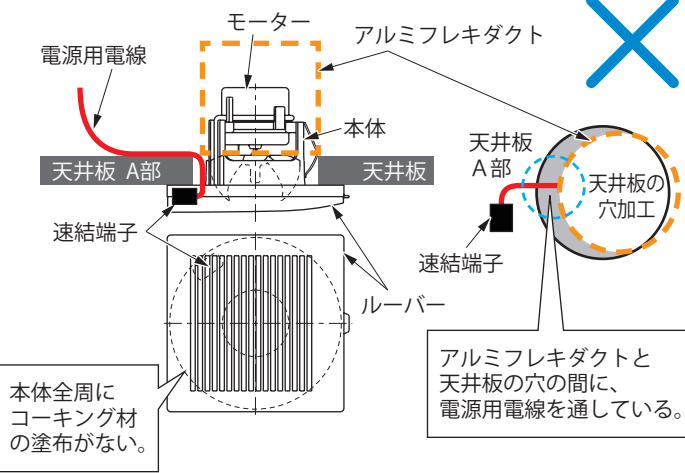
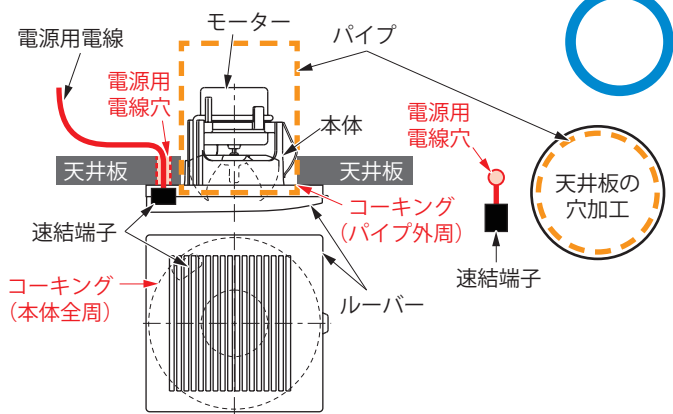
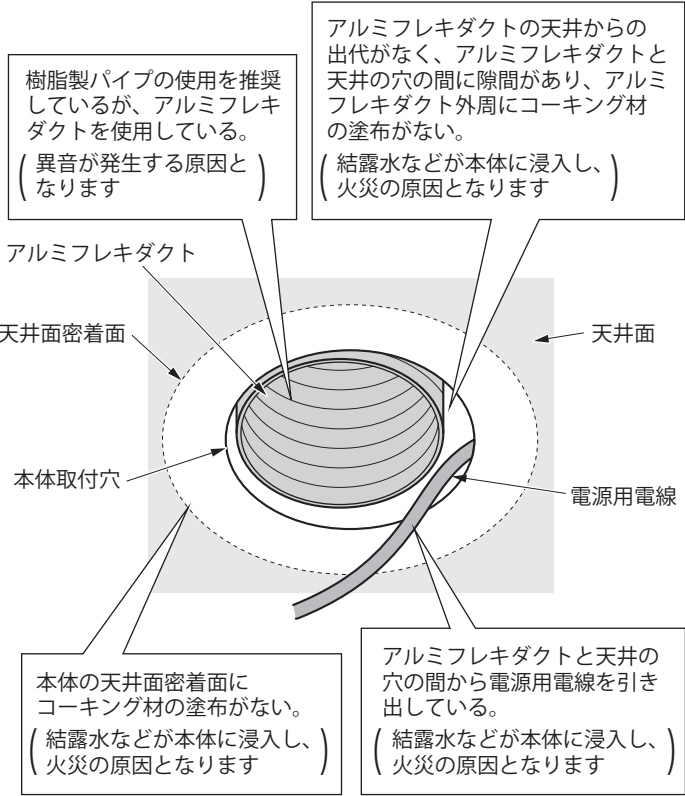

#### ■想定される不具合事象

工事説明書にコーキング材塗布および電源用電線引込処理の指示があるが、コーキング材塗布および電源用電線穴を通しての電源用電線引込処理をしなかったため、製品内部の充電部に湿気が浸入して、速結端子でトラッキングが発生し、発煙・発火となる。